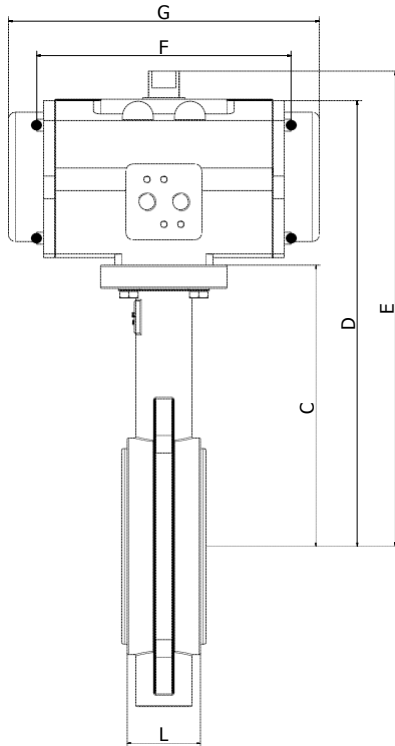

FIGUUR:

- PD:** pneumatische bediening, dubbelwerkend
PE: pneumatische bediening, enkelwerkend
PEO: pneumatische bediening, enkelwerkend, normaal open

AFMETINGEN: (mm)

DN	L	C	PD				Kg	PE/PEO				
			PD	D	E	F		PE	D	E	G	Kg
40	33	145	25	225	245	159	5,3	25	225	245	172	5,7
50	43	161	25	241	261	159	4,7	25	241	261	172	6,4
65	46	175	40	268	288	180	6,5	40	268	288	204	7,1
80	46	181	40	274	294	180	7,1	65	286	306	249	8,9
100	52	200	65	305	325	199	8,8	100	318	338	267	11,0
125	56	213	100	331	351	221	11,6	200	356	376	360	17,6
150	56	226	150	366	386	254	15,1	350	407	427	387	27,2
200	60	260	200	403	423	283	22,2	600	505	535	477	44,6
250	68	292	350	473	493	305	32,8	950	631	661	517	-
300	78	337	600	557	587	387	-	1.600	714	744	637	-

De pneumatische bediening is berekend voor een stuurdruk van 5,5 bar, met een veiligheidsfactor van 30% en een maximale verschuldruk van 16 bar.

TOEBEHOREN:

Klepstandsteller, eidelooptschakelaars, naderingsschakelaars, snelheidsregelplaat, ...