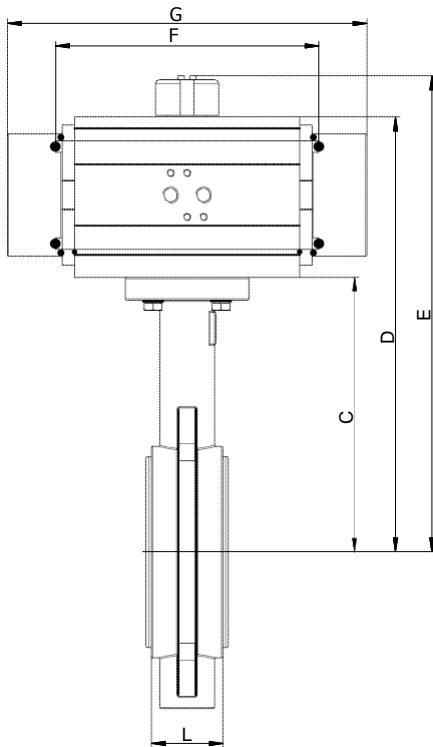

FIGUUR:
AD: pneumatische bediening, dubbelwerkend

AS: pneumatische bediening, enkelwerkend

AFMETINGEN: (mm)

DN	L	C	AD				Kg	AS				
			AD	D	E	F		AS	D	E	G	Kg
40	33	145	20	211	241	145,0	4,8	40	230	260	195,0	5,7
50	43	161	20	227	257	145,0	4,8	40	246	276	195,0	5,7
65	46	175	40	260	290	158,0	6,2	80	282	312	217,0	7,7
80	46	181	80	288	318	177,0	7,7	80	288	318	217,0	8,3
100	52	200	80	307	337	177,0	8,8	130	317	347	258,0	10,5
125	56	213	130	330	360	196,0	11,7	300	365	395	348,5	18,4
150	56	226	200	361	391	225,0	15,4	500	395	425	397,0	15,9
200	60	260	200	395	425	225,0	22,0	850	441	471	473,0	38,1
250	68	292	500	461	491	304,0	33,6	1.200	511	541	560,0	55,1
300	78	337	500	506	536	304,0	44,3	1.750	587	617	601,0	77,9

De pneumatische bediening is berekend voor een stuurdruk van 6 bar, met een veiligheidsfactor van 30% en een maximale verschildruk van 16 bar voor water bij omgevingstemperatuur.

TOEBEHOREN:

Magneetventielen, eindloopschakelaars, noodhandbediening, pneumatische of elektro-pneumatische klepstandsteller.