

ALGEMENE KENMERKEN:

Type: Wafer

Inbouw lengte: API609, BS EN 558, DIN3202, ISO 5752

Flens: DIN, BS, UNI, ISO, ANSI, AS, JIS

Opbouw flens: ISO5211

Werkdruk: PN 16, 150 PSI

Toepassing: HVAC, wateropslag & afwatering,
Voeding & drank,
Chemie en petrochemie
Verwerking
Energie- en nutsbedrijven
Papier en pulp, scheepsbouw



ONTWERP	
Vlinderklep	ISO 5752, API 609
Volgens	DIN 3202, API 609, BS EN 558
Opbouw flens	ISO 5211
Markering	ISO 5209
TESTEN EN CERTIFICATEN	
PED/CE	97/23/EC
Druktest	API 598

Retaining system

De spindel wordt in het huis verankerd met een ring, een gleiring en twee C-ringen, en zorgt zo voor een "niet-uitdrukbaar" spindelsysteem. De spanring kan eenvoudig verwijderd worden met standaard handgereedschap.

Spindel

Eendelige, doorlopende spindel verzekert betrouwbaarheid en positieve kleppositionering.

Bushings

Shaft bushings verlagen het draaimoment en isoleren de spindel van het afsluiterhuis om op die manier te voorkomen dat de spindel afbreekt door corrosie in het spindeltraject.

Zitting / Huis

De tand-groef constructie maakt eenvoudige en snelle vervanging mogelijk.
De elastische zitting zorgt voor een lager draaimoment en elimineert de nood aan flensdichtingen.

Klep- spindelverbinding

De vierkante verbinding vermijdt dat de spindelonderdelen blootgesteld worden aan het medium en maakt een maximaal debiet mogelijk.

Opbouwflens

ISO 5211 opbouwflens laat rechtstreekse opbouw toe voor alle types bedieningen, inclusief hendels, wormkasten, elektrische en pneumatische bedieningen

O-ring

Afdichting van de spindel zorgt voor extra bescherming tegen spindel lekkage.

Hub seal

Het vlot afgewerkt klepblad valt samen met de zitting zodat een hoogefficiënte, primaire dichting wordt verkregen die lekkage naar het spindelgebied voorkomt.

Klep

Precisieprofiel levert bubbel-dichte afsluiting en verzekert een minimaal draaimoment en langere levensduur van de zitting.

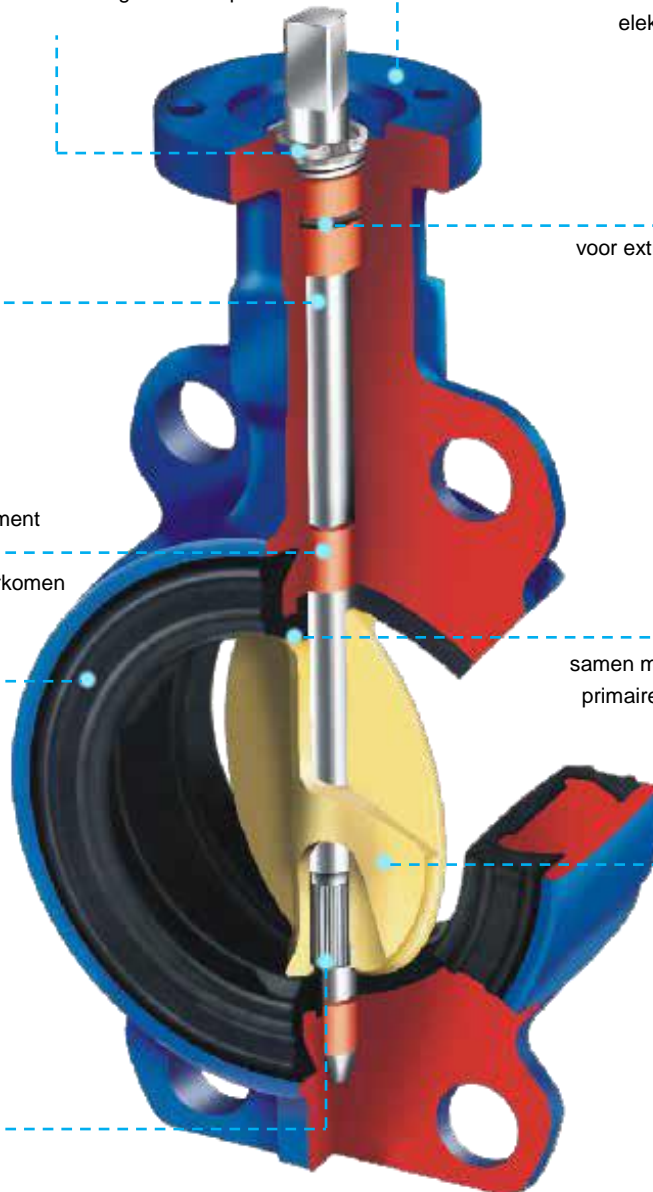

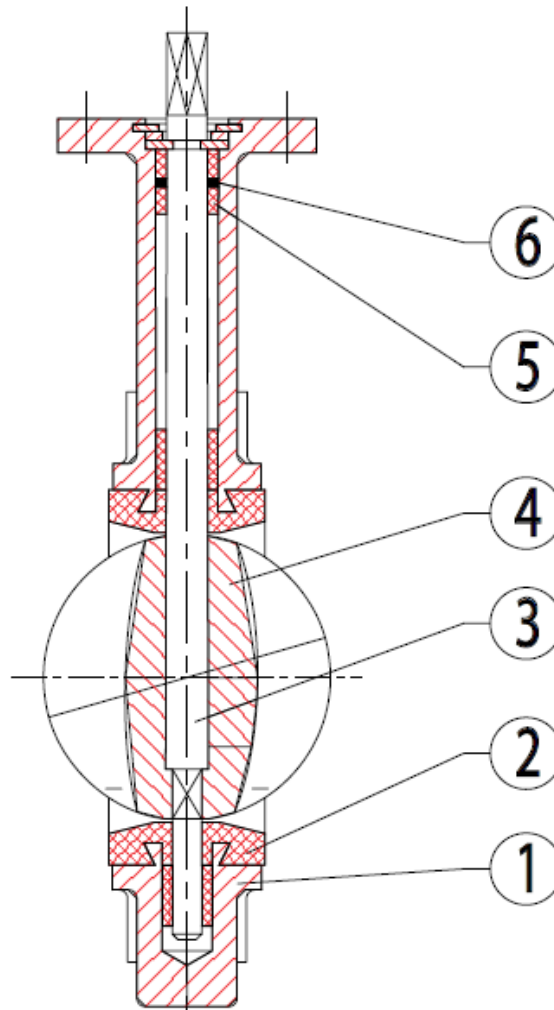

MATERIALEN:

Pos.	Omschrijving	Materialen
1	Huis	Nodulair gietijzer (GGG-50)
2	Zitting	NBR, EPDM, Viton
3	Spindel	Roestvaststaal 410 (DN40 ~ DN150) Roestvaststaal 431 (DN200 ~ DN300)
4	Klep	CF8M
5	Bushing	PTFE
6	O-ring	NBR, EPDM, Viton
7	Hendel	Aluminium

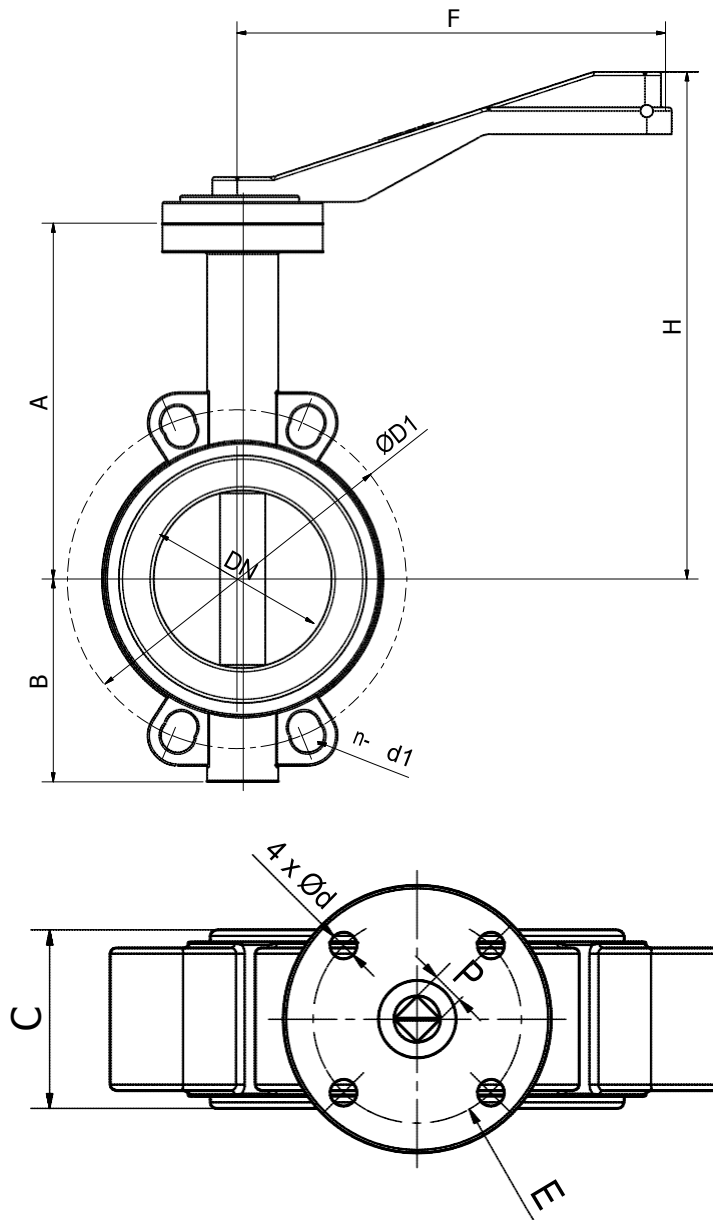

AFMETINGEN: (mm)

DN	Ø	A	B	C	F	H	P	E	d	ANSI 150		DIN PN 10		DIN PN 16		Kg
										ØD1	n-Ød1	ØD1	n-Ød1	ØD1	n-Ød1	
40	1 1/2"	145	75	33	211	221	9	70	9	98,5	4-16	110	4-18	110	4-18	2,8
50	2"	161	80	43	211	237	11	70	9	120,5	4-19	125	4-18	125	4-18	2,8
65	2 1/2"	175	89	46	211	251	11	70	9	139,5	4-19	145	4-18	145	4-18	3,5
80	3"	181	95	46	211	257	11	70	9	152,5	4-19	160	8-18	160	8-18	4,1
100	4"	200	114	52	258	285	11	70	9	190,5	8-19	180	8-18	180	8-18	5,3
125	5"	213	127	56	258	298	14	70	9	216,0	8-22	210	8-18	210	8-18	7,4
150	6"	226	139	56	258	311	14	70	9	241,5	8-22	240	8-23	240	8-23	8,1
200	8"	260	175	60	395	330	17	70	12	298,5	8-22	295	8-23	295	12-23	14,2
250	10"	292	203	68	395	362	22	102	12	362,0	12-25	350	12-23	355	12-27	20,2
300	12"	337	242	78	395	407	22	102	12	432,0	12-25	400	12-23	410	12-27	33,5

Wijzigingen voorbehouden

TYPE	HUIS	SPINDEL	KLEP	ZITTING	BEDIENING
17	2	3	4	V	H

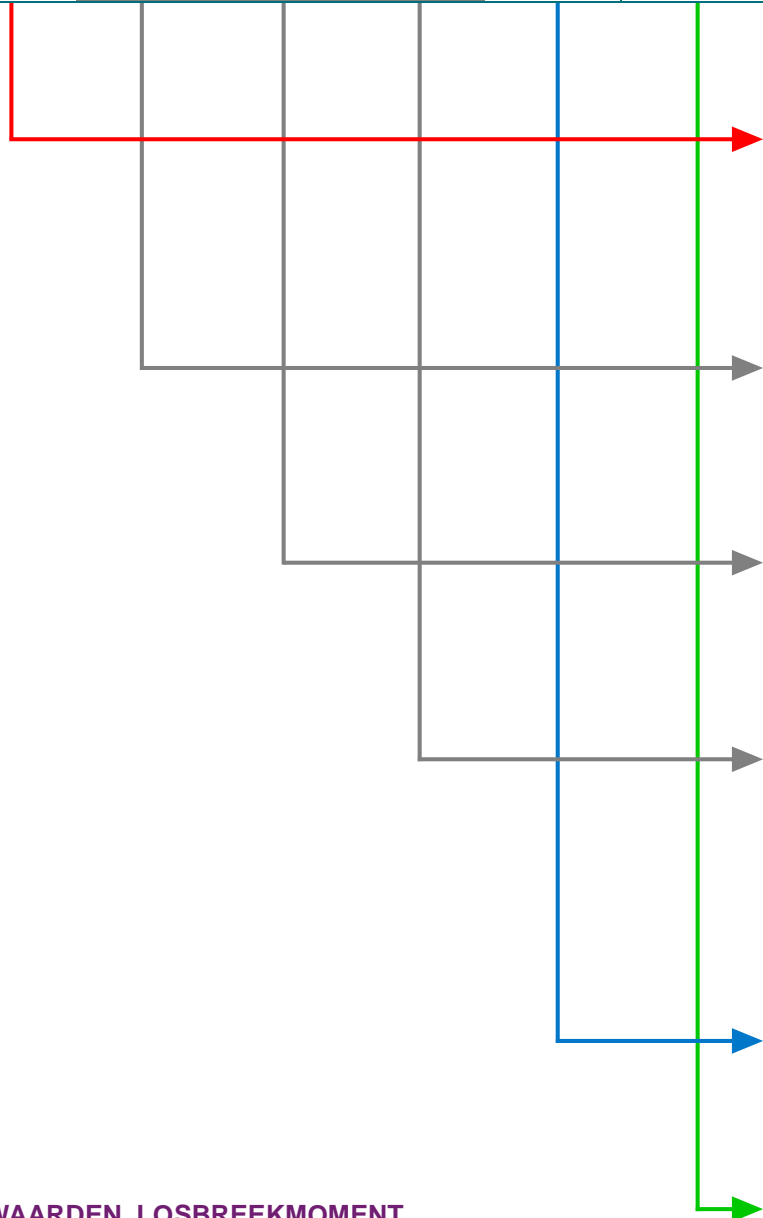
 = vast

TYPE	
17	Wafer - PN 10/16 - ANSI 150
27	Lug - PN 10/16 (DN40 - DN150), PN10 (DN200 - DN300)

HUIS	
2	Nodulair gietijzer GGG-50 Rilsan gecoat

SPINDEL	
3	Roestvaststaal AISI 410 (DN40 - DN150)
	Roestvaststaal AISI 431 (DN200 - DN300)

KLEP	
4	Roestvaststaal CF8M

ZITTING	
E	EPDM (T: -5°C - 90°C)
B	Buna N (T: -10°C - 80°C)
V	Viton (T: -5°C - 180°C)

BEDIENING	
-	Vrij aseind
H	Hendel
R	Wormkast

Kv-WAARDEN, LOSBREEKMOMENT

DN	Kv (m³/h)	T (Nm) 10 bar	T (Nm) 16 bar
40	115	-	10
50	115	-	14
65	188	-	16
80	258	-	28
100	513	-	55
125	874	-	62
150	1350	-	95
200	2681	170	190
250	4566	300	350
300	7054	350	450

Wijzigingen voorbehouden