

**KENMERKEN:**

- Met buitenliggende spindeldraad en niet-stijgend handwiel
- Design volgens DIN 3352/ DIN 3840
- Korte bouwlengte volgens DIN 3202 F4
- Materialen volgens EN 10213/ EN 10088
- Markering volgens EN 19
- Certificaten volgens EN 10204
- Tests volgens DIN 3352 deel 1 en DIN 3230 deel 3

**MATERIALEN:**

N°	Omschrijving	Materiaal	
1	Huis	Gietstaal GS C-25, N° 1.0619	
2	Deksel	Gietstaal GS C-25, N° 1.0619	
3	Schuif	Gietstaal GS C-25, N° 1.0619	5
4	Beugel	Gietstaal GS C-25, N° 1.0619	
5	Spindel ( 1 )	Chroomstaal X20Cr13, N° 1.4021	5
6	Zitting huis ( 2 )	Roestvaststaal X8CrTi 18, N° 1.4502	
7	Zitting schuif ( 2 )	Roestvaststaal X8CrTi 18, N° 1.4502	
8	Dichting ( 3 )	Grafiet + RVS	2
9	Pakking ( 3 )	Grafiet + RVS	2
10	Pakkingdrukker	Staal C22, N° 1.0402	5
11	Spindelmoer	Roestvaststaal AISI 316, N° 1.4571	
12	Bouten ( 4 )	Staal 40CrMo4, N° 1.7225	
12	Moeren ( 4 )	Staal C45, N° 1.0503	
13	Draadbus	Staal C40, N° 1.0511	5
14	Handwiel	Plaatstaal	5

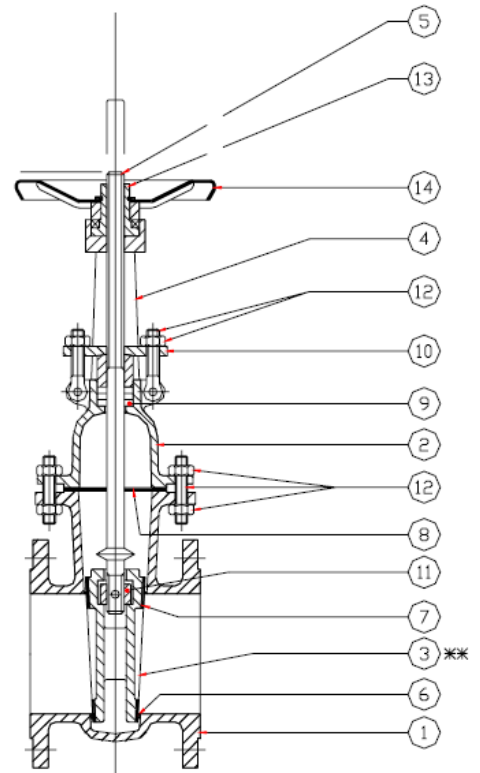

2: aanbevolen onderdelen voor 2 jaar dienst, 5: aanbevolen onderdelen voor 5 jaar dienst

**EVENEENSLEVERBAAR:**

- 1: 1.4571, 1.3964, Hastelloy
- 2: Gestelliteerd, 1.4462 (duplex), 1.4430, hastelloy
- 3: PTFE, grafiet ...
- 4: 1.7258, 1.7219, 1.7709, A4-70 ....

**BEDRIJFSOMSTANDIGHEDEN:**

Temperatuur	-10	20	100	150	200	250	300	350	400	450
Druk	16	16	16	16	13,3	12,2	11,1	10,3	9,9	9,5

**ANDERE MATERIALEN:**

Roestvaststaal 1.4581 voor temperaturen van -100 tot 550°C  
 Roestvaststaal 1.4308 voor temperaturen van -196 tot 250°C  
 Smeedstaal 1.7379 voor temperaturen van -10 tot 600°C

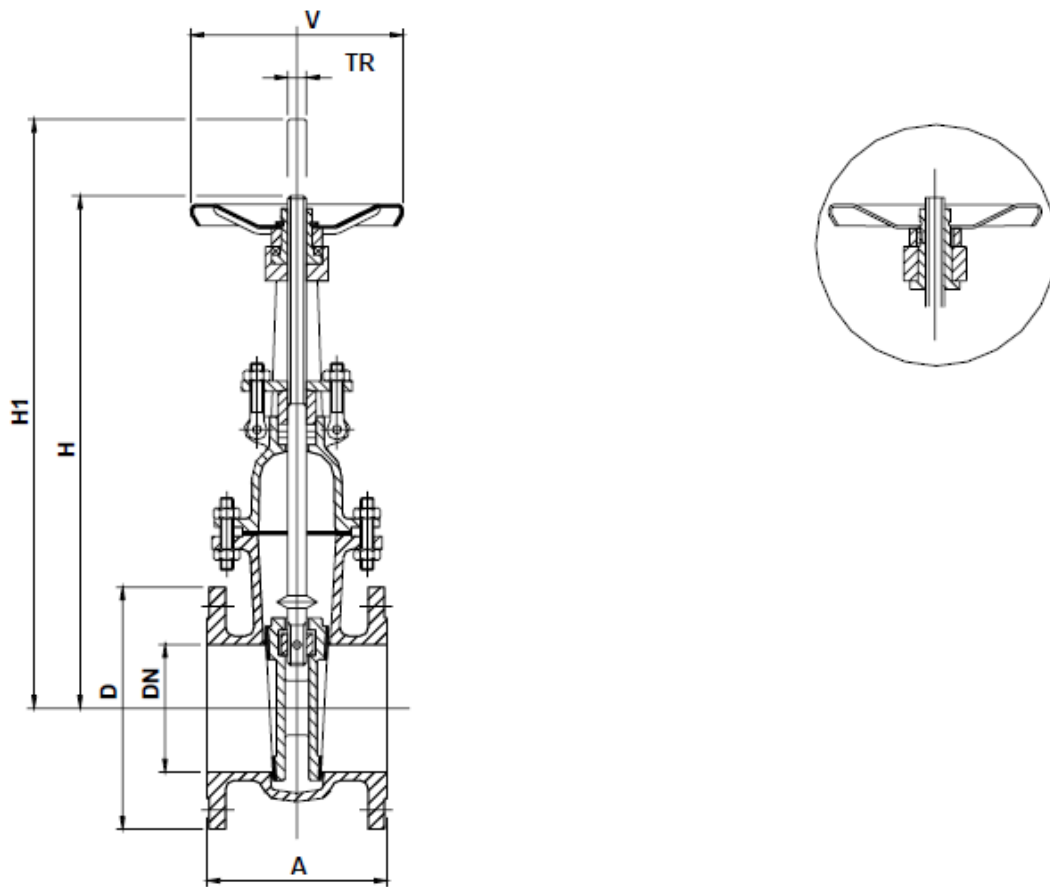
**AFMETINGEN: (inmm)**

DN	50	65	80	100	125	150	200	250	300	350	400	500	600	700	800
A	150	170	180	190	200	210	230	250	270	290	310	350	390	430	470
D	165	185	200	220	250	285	340	405	460	520	580	715	840	910	1025
H	280	340	370	380	420	500	600	760	825	910	950	1215	1380	1500	1670
TR	18*4	20*4	20*4	20*4	25*5	25*5	28*5	32*6	32*6	32*6	40*7	40*7	50*8	50*8	50*8
V	200	200	200	200	250	250	300	400	400	400	500	500	500	600	600
Kg.	15	22	25	30	37	50	80	155	175	245	295	505	930	1070	1440