

Elektrischer Stellantrieb

Electric actuator

Servomoteur électrique

5116-7010

TUBI
VALVES

info@tubi-valves.com
+31 (0)229 220 005



Baureihen
Series
Séries

- ST 5116

Elektrischer Stellantrieb für Regel- und Absperrventile

- Drehstrom
- bequeme Handverstellung
- mechanische Hubanzeige

Optional

- Ansteuerung durch 3-Punkt Schrittreger
Einheitssignal 0/4..20 mA, 0..10 V
(Feldbus auf Anfrage)
- Ausrüstung mit Zusatzgeräten

Electrical actuator for modulating control and on/off valves

- self locking and three phase motor
- easy to use manual operation
- valve position indicator

Options

- input signal alternatively 3-term step
signal analogue 0/4..20mA, 0..10V
(field bus on request)
- further accessories available

Servomoteur électrique pour vannes de régulation et vannes d'arrêt

- Moteur triphasé ou moteur
- Commande manuelle de position
- Indication mécanique de position

Option

- Commande par régulateur pas-à-pas 3 points,
signal analogue 0/4..20 mA
0..10 V (réseaux en demande)
- Accessoires complémentaires

RTK[®]

Choose the Original
Choose Success!

**REGELTECHNIK
KORNWESTHEIM**

A division of CIRCOR International, Inc.

Technische Daten / Technical specification / Caractéristiques techniques

Type / type / type	ST 5116-	-20	-60	-61
Regelkraft / operational force / force de poussé		20 kN		
Stellweg / stroke / course		max. 80 mm		
Stellgeschwindigkeit / speed / vitesse	mm/s	0,3	0,85	1,7
Leistungsaufnahme / Power consumption / puissance	VA	180	180	180
Bremse / brake approx. / frein environ	VA	-----	-----	20
Motorspannung / power supply / tension du moteur		3 ~ 400 V 50/60 Hz*		
Betriebsart / motor rating standard / Mode de service		Schalthäufigkeit kurzzeitig 2 S/sek. / short-time 2 steps /sec		
Einschaltdauer / Duty cycle / Durée d'enclenchement		50 % ED		
Endlagenschalter / limit switches / contacteurs de course		Max. 250V AC / 6A		
Schutzart / protection rating/ type de protection		IP 55, DIN VDE 0470		
Umgebungstemperatur / Ambient temperature / température ambiante		-20°C...+60°C**		
Einbaulage / mounting position / position de montage		beliebig, jedoch Antrieb nicht nach unten hängend / any, except upside down / indifférente, sauf suspendu vers le bas		
Kabeleinführung / cable glands / entrée câble		3 x M 20		
Gewicht / weight / poids		22 kg		

*Bei 60 Hz erhöht sich die Stellgeschwindigkeit und die Leistungsaufnahme um 20 %

For operation at 60 Hz the speed and power consumptions increased by 20 %

Pour utilisation à 60 Hz la vitesse et la consommation sont majorés de 20%

** Bei Einsatz von Stellungsregler, Umgebungstemperaturbereich = Vorgabe des Stellungsreglers/

** If an electro pneumatic positioner is used, then the ambient temperature range of use positioner must be adhered to

**Dans le cas d'utilisation d'un positionneur, la température ambiante de service dépend de celle du positionneur

Zusätzliche Ausstattung / Optional accessories / Accessoires supplémentaires

Type / type / type			
Potentiometer / potentiometer / potentiomètre Tandem Ausführung / tandem version / version tandem		Max. 2	200, 500, 1k, 5k Ohm
Potentiometer / potentiometer / potentiomètre Mit TÜV/Bauteilprüfung / with TÜV component mark/ avec approbation selon TÜV		Max. 2	1000, 5000 ohm
Stellungsmelder / position indicator / position électronique	MU 4522, 3-Leiter / 3-wire MU 4524, 2-Leiter / 2-wire	Ausgang / output / signal sortie	(0)4...20 mA 0..10 V
Digitale Stellungsregler / digital positioner / positionneur numérique	RE 3447+Triacmodul	Eingang / Input / signal entré Ausgang / output / signal sorti	(0)4...20 mA 0..10 V 4..20mA, 2...10V
Bussystem CAN-Open	BS 4591 + Triacmodul	Eingang / Input /signal entré Ausgang / output / signal sorti	4...20 mA, 2..10 V 4...20 mA, 2..10 V
Profibus/ Bussystem	BS 4581	Eingang / Input /signal entré Ausgang / output / signal sorti	4...20 mA, 2..10 V 4...20 mA, 2..10 V
Heizwiderstand / heater / résistance de chauffage		24 V, 115 V, 230 V, 8 W	

sonstige zusätzliche Ausstattungen auf Anfrage/ other options available on request /autres options sur demande

* Drehstrommotor nur mit Wendeschützeinheit verwenden

* 3-phase motors only operating with reverse contactor

* Un moteur triphasé ne doit être utilisé qu'avec une unité contacteur-inverseur

Funktion

Ein Drehstrom-Bremsmotor treibt über ein Stirnradgetriebe eine Hubspindel an. An der die Hubbewegung ausführenden Spindelmutter ist über eine vorgespannte Federkupplung die Ventilspindel mit dem Ventilkegel befestigt. Erreicht der Ventilkegel die Endlage, so kann die Getriebespindel bis zur Abschaltung durch die Endschalter weiter bewegt und damit eine definierte Schließkraft erzeugt werden.

Durch Drücken des Handhebels kann der Motor aus- und das Handrad eingekuppelt werden.

Für die nachlauffreien Antriebe werden magnetisch gebremste Stopmotoren verwendet. Diese Motoren sind blockierfest und benötigen keinen Überlastschutz. Sofern bei einzelnen Typen die völlige Blockierfestigkeit nicht gewährleistet ist, sind Übertemperaturauslöser eingewickelt und potentialfrei herausgeführt.

Die Schichtung des Tellerfederpaketes ist für verschiedene Anwendungen in Bild 1 dargestellt.

Außeneinsatz:

Bei Außeneinsatz ist auf geeigneten Schutz des Antriebes gegen Sonne, Regen, Eis und Staub- einwirkung zu achten.

Hierzu bitte Rücksprache mit dem Hersteller halten.

Function

A spindle is driven by three-phase brake motor via a gear. The actuator coupling incorporates a disc spring arrangement allowing some actuator over-travel after the valve is fully closed. This ensures tight valve shut-off.

By pressing the lever of the handwheel the motor is disconnected and the actuator can be operated manually.

Magnetically braked, motors are used non overriding for actuators. These motors are stall-proof and do not require any overload protection. If the complete stall-proof system is not guaranteed in individual models, overtemperature tripping devices are located in the coil and are designed to be potential-free.

The arrangement of disc springs for different applications is show in figure 1.

Outside installation:

If the actuator is to be installed outside, suitable protection against sun, rain, ice and dust is required.

Please contact the supplier.

Fonctionnement

Un moteur triphasé à frein, résistant au blocage, commande une tige filetée par l'action d'un engrenage, qui transmet un mouvement de rotation à cette tige qui se déplace en translation. A cette tige est fixé un accouplement comportant des rondelles Belleville, qui réalise la jonction avec la tige du clapet. Lorsque le clapet de la vanne atteint sa position finale la tige continue sa course afin d'effectuée une étanchéité parfaite jusqu'à l'arrêt par les capteurs fin de course, et ainsi générer une force de fermeture prédéfinie.

Une force exercée sur le volant manuel provoque le débrayage du moteur, ensuite le volant peut être utilisé. Les servomoteurs utilisés sont exclusivement des moteurs à freins magnétiques sans course rémanente qui résistent au blocage et qui n'ont pas besoin d'être protégés contre les surcharges. Dès lors qu'une résistance totale au blocage ne peut être garantie pour certains modèles individuels, ceux-ci sont équipés d'un dispositif de déconnexion en cas de température surélevée.

Pour l'empilage des rondelles Belleville pour différentes applications. Voir figure 1

Utilisation à l'extérieur.

En cas d'installation à l'air libre il est impératif de mettre l'actionneur à l'abri du soleil, des projections d'eau, la poussière et le gel.

Dans ces conditions, merci de contacter le fournisseur.

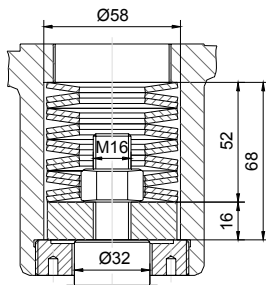

Durchgangsventil

Verteilventil

einfach geschichtet
1 x Ø56 x Ø28,5 x 3

zweifach geschichtet
14 x Ø56 x Ø28,5 x 3

Two-way valve

Diverting service

single stacked
1 x Ø56 x Ø28,5 x 3

double stacked
14 x Ø56 x Ø28,5 x 3

**Robinet à soupape
motorisé à passage droit
Montage en répartiteur**

assemblées une par une
1 x Ø56 x Ø28,5 x 3

assemblées deux par deux
14 x Ø56 x Ø28,5 x 3

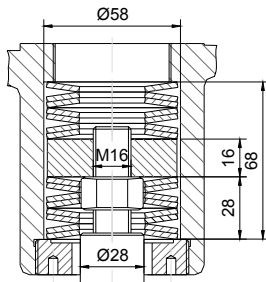

Mischventil

einfach geschichtet
1 x Ø56 x Ø28,5 x 3

zweifach geschichtet
14 x Ø56 x Ø28,5 x 3

Mixing function

single stacked
1 x Ø56 x Ø28,5 x 3

double stacked
14 x Ø56 x Ø28,5 x 3

Montage en mélangeur

assemblées une par une
1 x Ø56 x Ø28,5 x 3

assemblées deux par deux
14 x Ø56 x Ø28,5 x 3

Bild 1 / figure 1: Schichtung der Federkupplung / arrangement of disc spring coupling / ressort accouplement

Massblatt / dimension sheet / Encombrement

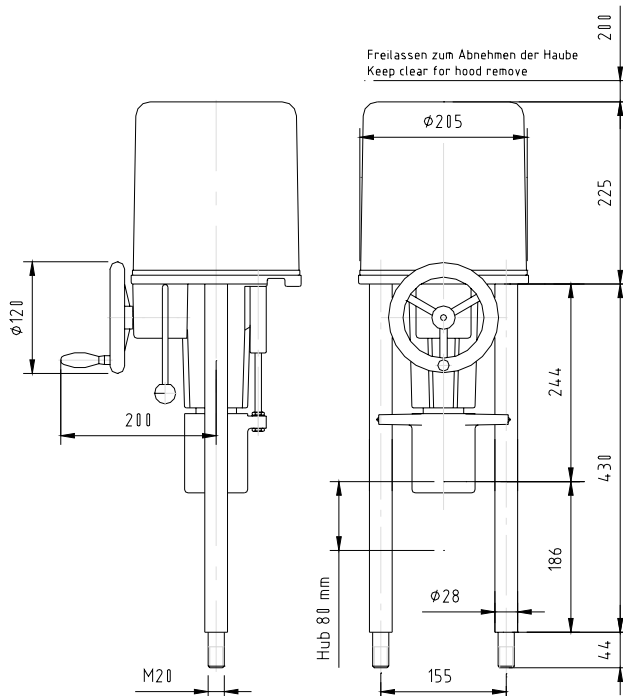

**REGELTECHNIK
KORNWESTHEIM**
A division of CIRCOR International, Inc.

Elektrischer Anschlussplan / Terminal connection / Schéma de câblage

Standard ST5116

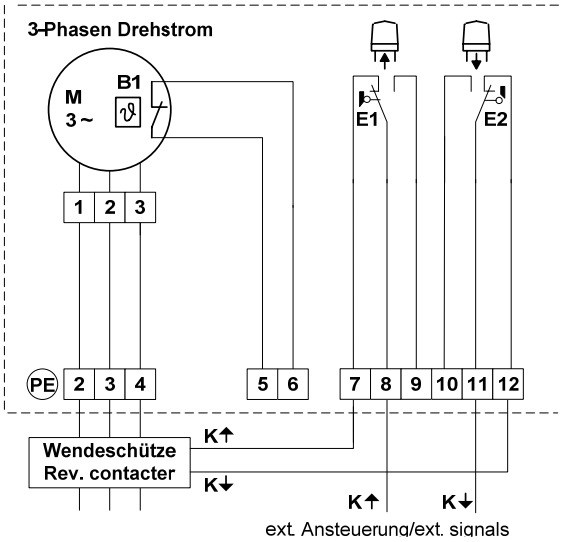

Standard ST5116-61 mit Bremse

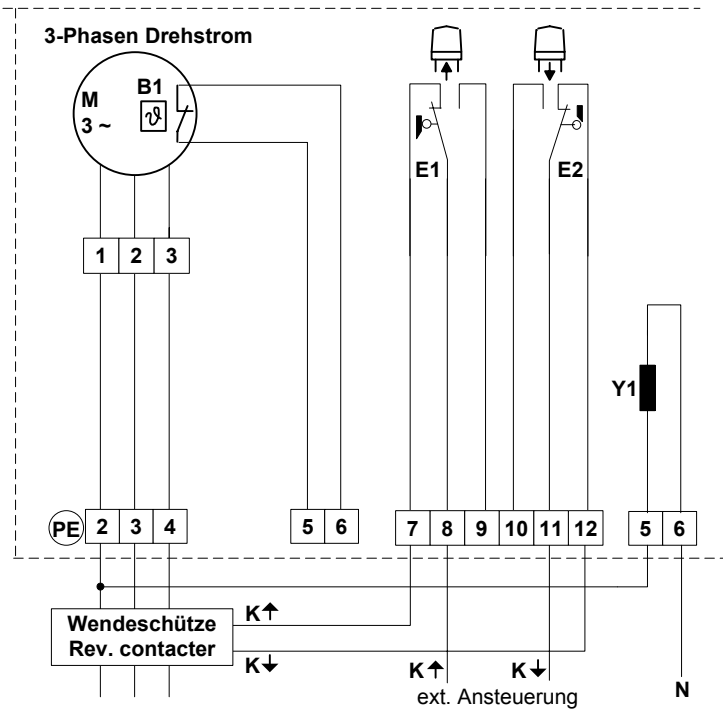

Laufrichtung überprüfen!
 Do test direction of travel!
 Faire test de direction!

Zubehör/Accessories/Accessoires

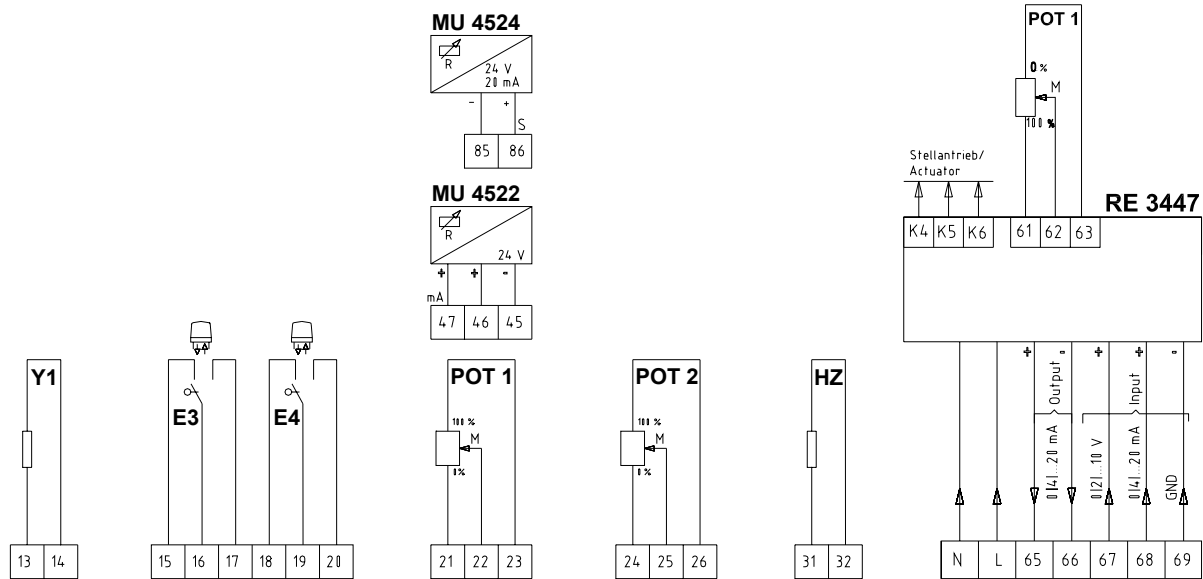

E1	Wegschalter limit switch contacteur de course	Endlage AUF open position position ouvert	POT	Potentiometer potentiometer potentiomètre	
E2	Wegschalter limit switch contacteur de course	Endlage ZU close position position ouvert	HZ	Heizwiderstand heater résistance de chauffage	
E3	zusätzliche Wegschalter additional limit switch contacteur de course	Meldung von Zwischenstellungen Intermediate position Position intermédiaire	MU	Messumformer position indicator Position électronique	B1
E4	zusätzliche Wegschalter additional limit switch contacteur de course	Meldung von Zwischenstellungen Intermediate position Position intermédiaire	RE	Stellungsregler Positioner Positionneur	Y1
					Thermoschalter Temperature switch Interupteur thermique
					Bremse 230V / 50/60 Hz Brake Frein

Achtung

Verbindlich ist der beigelegte Anschlussplan

Für den Anschluß der Heizung (HZ) ist Dauerstrom notwendig

Note

Looking at the connecting-plan

Heater requires constant power supply

Attention:

Ce référer au schéma de câblage

Prévoir alimentation électrique permanente pour chauffage



**REGELTECHNIK
KORNWESTHEIM**

A division of CIRCOR International, Inc.

CADH.5116.00
 Abdeckhaube-Gruppe

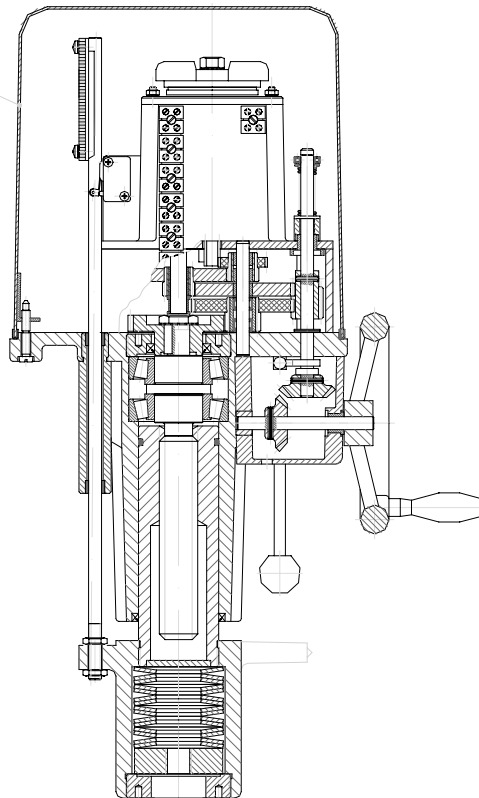

CZRA.5116.___
 Zahnrad-Gruppe

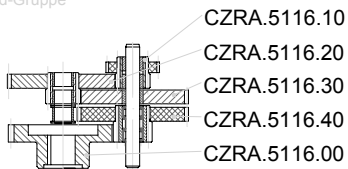

CWEK.5116.00
 Kupplungswelle-Gruppe



CKSH.5116.00
 Handradkasten-Gruppe

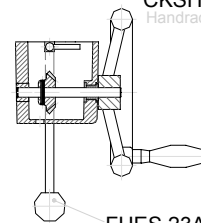

FHES.23A0.00
 Schalthebel

CBRE.5116.00
 Motorbremse-Gruppe
 Option

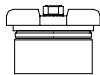

CMOP.5116.___
 Motorplatte-Gruppe

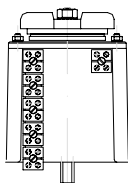

CSPT.0600.00
 Getriebspindel-Gruppe

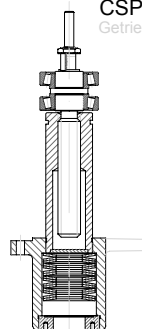

CSTS.0600.00
 Schaltstange-Gruppe



Technische Änderung vorbehalten / Subject to technical alteration / Sous réserve de modifications techniques