

Tabelle / Table / Tableau 1: Kvs-Werte / -Values / -Valeurs [m³/h]

		Parabolkegel / Parabolic cone / Clapet parabolique																		
EN DN	ANSI NPS	Sitz / Seat / Siège [mm]																		
		4	8	12	15	20	25	32	40	50	65	80	100	125	150	200	250	300	350	400
15	-	0,1																		
		0,25	1	2,1																
		0,5	1,7	2,7	3,3															
20	-	0,1																		
		0,25	1	2,5																
		0,5	1,7	3,7	4,2	6														
25	-	0,1																		
		0,25	1	2,5																
		0,5	1,7	4	5,2	7,5	9,2													
32	-	0,1																		
		0,25	1	2,5																
		0,5	1,7	4,4	6,3	9,4	11	15												
40	1,5"	0,1																		
		0,25	1	2,5																
		0,5	1,7	4,4	6,8	11	15	19	24											
50	2"			2,5																
			1	4,4	6,8	12	18	24	30	37										
				2,5																
65	2,5"			4,4	6,8	12	19	28	37	47	63									
				6,8	12	19	31	45	58	79	95									
80	3"				6,8	12	19	31	48	70	99	120	148							
100	4"					12	19	31	48	75	118	150	187	231						
125							19	31	48	75	118	150	187	231						
150	6"								48	75	127	179	234	292	333					
200										75	127	193	280	366	420	592				
250																847				
300																	977			
400												193	302	466	565	813	1126	1333		
Hub/Stroke Course[mm]		25			30			35			*35 50	50	60	80			80 100	100	100	120

* bei MV 54 Hub 50 mm

Tabelle / Table / Tableau 2: Kvs-Werte / -Values / -Valeurs [m³/h]

		Lochkegel / Perforated cone / Clapet perforé																	
EN DN	ANSI NPS	Sitz / Seat / Siège [mm]																	
		12	15	20	25	32	40	50	65	80	100	125	150	200	250	300	350	400	
15	-	1,6	2,6																
20	-	1,7	2,7	4,6															
25	1"	1,7	2,7	4,8	7,2														
32	-	1,7	2,7	4,8	7,6	12													
40	1,5"	1,7	2,7	4,8	7,6	12	19												
50	2"	1,7	2,7	4,8	7,6	12	19	29											
65	2,5"			4,8	7,6	13	19	30	49										
80	3"				7,6	13	20	30	52	74									
100	4"				7,6	13	20	30	52	78	116								
125	-					13	20	30	52	78	122	181							
150	6"						20	30	52	78	122	190	261						
200	-							30	52	78	122	190	273	403	465				
250	-								52	78	122	190	273	413	486	682	726		
300	-									78	122	190	273	413	486	725	785	1054	
400	-											273	413	486	725	785	1100	1491	1861
Hub/Stroke Course[mm]		25			30			40	50	60	80	80	100	80	100	100	100	120	150



Choose the Original
Choose Success!

REGELTECHNIK KORNWESTHEIM
 A division of CLIPCOR International, Inc.

Tabelle/Table/Tableau 3: Kvs-Werte / -Values / -Valeurs [m³/h]

		Kronenkegel / V-port cone / clapet V-port																
EN	ANSI	Sitz / Seat / Siège [mm]																
DN	NPS	15	20	25	32	40	50	65	80	100	125	150	200	250	300	350	400	
20	-	-	6															
25	1"	-	7,5	9,2														
32	-	-	9,4	11	15													
40	1,5"	-	11	15	19	24												
50	2"	-		18	24	30	37											
65	2,5"	-		19	28	37	47	63										
80	3"	-			31	45	58	79	95									
100	4"	-				48	70	99	120	148								
125	-	-					75	118	150	187	231							
150	6"	-						127	179	234	292	333						
200	-	-							193	280	366	420	592					
250	-	-								302	438	527	747	926				
300	-	-									466	565	813	1126	1333			
400	-	-										680	1208	1455	2110	2290	2371	
Hub / Stroke / Course [mm]		15								25	30	35	40	60	80	100	100	120

Tabelle/Table/Tableau 4: Kvs-Werte / -Values / -Valeurs [m³/h]

		Absperkegel / On-off cone / Clapet tout ou rien																
EN	ANSI	Sitz / Seat / Siège [mm]																
DN	NPS	15	20	25	32	40	50	65	80	100	125	150	200	250	300	350	400	
15	-	1,7	2,7	3,3														
20	-	1,7	3,7	4,2	6													
25	1"	1,7	4	5,2	7,5	9,2												
32	-		4,4	6,3	9,4	11	15											
40	1,5"		6,8	11	15	19	24											
50	2"		12	18	24	30	37											
65	2,5"			19	28	37	47	63										
80	3"				31	45	58	79	95									
100	4"					48	70	99	120	148								
125	-						75	118	150	187	231							
150	6"							127	179	234	292	333						
200	-								193	280	366	420	592					
250	-									302	438	527	747	926				
300	-										466	565	813	1126	1333			
400	-											680	1208	1753	2110	2290	2371	
Hub / Stroke / Course [mm]		15								25	30	35	40	60	80	100	100	120

Tabelle / Table / Tableau 5: Kvs-Werte / -Values / -Valeurs [m³/h]

Mischkegel / Mixing cone /Clapet mélangeur				
EN DN	ANSI NPS	Hub / Stroke / Course [mm]	Sitz / Seat / Siège [mm]	Kvs [m³/h]
20	-	15	32	6
25	-		32	9,2
32	-		32	15
40	-		40	24
50	-		50	37
65	-		65	63
80	-	25	80	95
100	-	30	100	148
125	-	35	125	231
150	-	40	150	333
200	-	60	200	592
250	-	80/60*	250	926/847*
300	-	100	300	1333
400	-	auf Anfrage / on request / sur demande		

Verteilkegel / Diverting cone /Clapet répartiteur				
EN DN	ANSI NPS	Hub / Stroke / Course [mm]	Sitz / Seat / Siège [mm]	Kvs [m³/h]
20	-	15	25	4,2
25	-		25	7,5
32	-		25	11
40	-		32	19
50	-		40	30
65	-		50	47
80	-	25	65	79
100	-	25	80	120
125	-	30	100	187
150	-	35	125	292
200	-	40	150	420
250	-	60	200	747
300	-	-	-	-
400	-	-	-	-

* Hub 60 mm bei Ausführung mit Faltenbalg / stroke 60 mm for valves with bellows seal /course 60 mm pour vanne avec soufflet



**REGELTECHNIK
 KORNWESTHEIM**

A division of CIRCOR International, Inc.

Tabelle / Table / Tableau 6: Kvs-Werte /-Values/-Valeurs [m³/h]										
Parabolkegel mehrfachentspannt/ Multi stage cone Clapet perforé plusieurs étages.										
EN	Sitz/Seat/Siege[mm]									
DN	4	8	12	15						
15		0,7	1,5							
		1,2	2,0	2,4						
20		0,7	1,8							
		1,2	2,7	3,0						
25		0,7	1,8							
		1,2	4	3,7						
32		0,7	1,8							
		1,2	4,4	4,5						
40		0,7	1,8							
		1,2	4,4	5,0						
50		0,7	1,8							
		1,2	4,4	5,0						
65			1,8							
			4,4	5,0						
Hub/Stroke/ Course [mm]	25									

Tabelle / Table / Tableau 7																				
Lochkegel merfachentspannt / Multi stage cone/ Clapet perforé plusieurs étages.																				
EN	Sitz / Seat / Siège [mm]																			
DN	12	15	20	25	32	40	50	65	80	100	125	150	200	200	250	250	300	350	400	
40			3,5	5,5	8,5															
50			3,5	5,5	8,5	13,5														
65			3,5	5,5	9,3	13,5	21													
80				5,5	9,3	14,3	21	37												
100				5,5	9,3	14,3	21	37	55											
125					9,3	14,3	21	37	55	86										
150						14,3	21	37	55	86	135									
200							21	37	55	86	135	195								
250								37	55	86	135	195	293	345						
300									55	86	135	195	293	345	515	555				
400												195	293	345	515	555	780	1055		
Hub/Stroke Course[mm]	25			30			40	50	60	80	80	100	80	100	100	120	150			

Schließdrücke Regel- und Absperrventile
Closing pressure control valves and on/ off valves
Pression de fermeture des vannes de régulation et tout ou rien

Sitz		4..12	15	20	25	32	40	50	65	80	100	125	150	200	250	300	350	400
ST 5112	Schließdruck bar	40	40	40	40	25	16	10	6	4	3	-	-	-	-	-	-	-
	Misch / Krone	●	●	●	●	●	●	●	●	●	●	-	-	-	-	-	-	-
	Parabolkegel	●	●	●	●	●	●	●	●	●	● ¹⁾	-	-	-	-	-	-	-
	Lochkegel	●	●	●	●	●	●	●	●	●	-	-	-	-	-	-	-	-

Sitz		4..12	15	20	25	32	40	50	65	80	100	125	150	200	250	300	350	400
ST 5113	Schließdruck bar	40	40	40	40	40	40	25,5	15,1	9,9	6,4	4,1	2,8	-	-	-	-	-
	Misch / Krone	●	●	●	●	●	●	●	●	●	●	●	●	-	-	-	-	-
	Parabolkegel	●	●	●	●	●	●	●	●	●	●	●	●	-	-	-	-	-
	Lochkegel	●	●	●	●	●	●	●	●	●	●	●	●	-	-	-	-	-

Sitz		4..12	15	20	25	32	40	50	65	80	100	125	150	200	250	300	350	400
ST 5114	Schließdruck bar	40	40	40	40	40	40	40	27,1	17,9	11,5	7,3	5,1	-	-	-	-	-
	Misch / Krone	●	●	●	●	●	●	●	●	●	●	●	●	-	-	-	-	-
	Parabolkegel	●	●	●	●	●	●	●	●	●	●	●	●	-	-	-	-	-
	Lochkegel	●	●	●	●	●	●	●	●	●	●	●	●	-	-	-	-	-

Sitz		4..12	15	20	25	32	40	50	65	80	100	125	150	200	250	300	350	400
ST 5106	Schließdruck bar	-	-	-	-	-	40	40	40	27,9	17,8	11,4	7,9	4,5	2,9	-	-	-
	Mischkegel	-	-	-	-	-	●	●	●	●	●	●	●	●	●	-	-	-
	Kronenkegel	-	-	-	-	-	●	●	●	●	●	●	●	●	●	-	-	-
	Parabolkegel	-	-	-	-	-	●	●	●	●	●	●	●	●	●	-	-	-
	Lochkegel	-	-	-	-	-	●	●	●	●	●	●	●	●	●	-	-	-

Sitz		4..12	15	20	25	32	40	50	65	80	100	125	150	200	250	300	350	400
ST 6135	Schließdruck bar																	
	Misch / Krone	●	●	●	●	●	●	●	●	●	-	-	-	-	-	-	-	-
	Parabolkegel	●	●	●	●	●	●	●	-	-	-	-	-	-	-	-	-	-
	Lochkegel	●	●	●	●	●	●	●	-	-	-	-	-	-	-	-	-	-

Sitz		4..12	15	20	25	32	40	50	65	80	100	125	150	200	250	300	350	400
ST 6160	Schließdruck bar																	
	Misch / Krone	●	●	●	●	●	●	●	●	●	-	-	-	-	-	-	-	-
	Parabolkegel	●	●	●	●	●	●	●	●	●	●	●	●	-	-	-	-	-
	Lochkegel	●	●	●	●	●	●	●	●	●	●	-	-	-	-	-	-	-

● Die Punkte geben die mögliche Kombination von Antrieb und Ventil an
 The points demonstrate the possible combinations between valve and actuator
 Le point défini les combinaisons possibles entre les vannes et les moteurs

— Die Ausgezogene Linie gibt die Grenze für Faltenbalgventile an
 The thick line shows the limit for valves with bellows seal
 La ligne détermine les limites des vannes à soufflet

1) Hub 35 mm für Baureihe MV 52../53
 Stroke 35mm for valve series MV 52../ MV 53..
 Course 35 mm series MV 52../ MV 53..

Druck / Temperatur Einsatzgrenzen Werkstoffe
Pressure / Temperature ratings of material
Pressure / Température pour les matériaux

Einsatzgrenzen nach DIN EN 1092-1:2008 / DIN EN 1092-2:1997

PN	Werkstoff / material / matière	Zulässiger Betriebsüberdruck (stoßfrei) in bar bei Temperatur °C / max. pressure in bar at temperature °C													
		-10	100	150	200	250	300	350	400	425	450	500	510	520	530
16	EN-GJL-250 (0.6025)	16	16	14	13	11	10	-	-	-	-	-	-	-	-
	EN-GJS-400-18-LT (0.7043)	16	16	16	15	14	13	11	-	-	-	-	-	-	-
	GP240GH (1.0619)	16	15	14	13	12	11	10	9	-	-	-	-	-	-
	GX5CrNiMo19-11-2 (1.4408)	16	16	14,5	13	12,5	11,5	11**	10,5**						
25	EN-GJS-400-18-LT (0.7043)	25	25	24	23	22	20	18	-	-	-	-	-	-	-
	GP240GH (1.0619)	25	23	22	19	18	17	16	15	-	-	-	-	-	-
	GX5CrNiMo19-11-2 (1.4408)	25	25	23	21	20	18	18**	17**	-	-	-	-	-	-
40	GP240GH (1.0619)*	40	40	39	38	36	32	28	22	-	-	-	-	-	-
	GX5CrNiMo19-11-2 (1.4408)	40	40	36	33,5	31,5	29,5	28,5**	27**	-	-	-	-	-	-
	GX5CrNiMoNb19-11-2 (1.4581)	40	40	39	37	35	33	32	31	31	30	30	30	30	30
63	GP240GH (1.0619)	63	59	55	52	48	43	40	37	-	-	-	-	-	-
	G17CrMo 5-5 (1.7357)	63	63	63	63	63	63	60	57	55	53	41	35	28	23
	GX5CrNiMo19-11-2 (1.4408)	63	63	57	53	50	47	45**	43**	-	-	-	-	-	-
	GX5CrNiMoNb19-11-2 (1.4581)	63	63	62	59	56	52	51	49	49	48	47	47	47	47
100	GP240GH (1.0619)	100	93	88	83	76	69	64	60	-	-	-	-	-	-
	G17CrMo 5-5 (1.7357)	100	100	100	100	100	100	95	90	87	84	65	55	45	37
	GX5CrNiMo19-11-2 (1.4408)	100	100	91	84	79	74	71**	68**	-	-	-	-	-	-
	GX5CrNiMoNb19-11-2 (1.4581)	100	100	98	93	88	83	80	78	76	76	75	74	74	74
160	GP240GH (1.0619)	160	160	141	130	112	96	90	80	-	-	-	-	-	-
	G17CrMo 5-5 (1.7357)	160	160	160	160	160	160	153	146	142	139	118	100	79	62

Werte sind gerundet

* DIN EN 1092-1: 1997

** Ausschluss von Interkristalliner Korrosion (keine Säuren und säurehaltigen Medien)

Einsatzgrenzen nach ASME B16.34:1996

CLASS	Werkstoff / material / matière	Zulässiger Betriebsüberdruck (stoßfrei) in bar bei Temperatur °C / max. pressure in bar at temperature °C														
		-29	40	95	150	205	260	315	345	375	400	425	455	480	510	530
#150	A 216 WCB	20	20	18	16	14	12	10	8,5	7,5	6,5	5,5	-	-	-	-
#300		50	50	47	45	44	42	38	37	37	35	28	-	-	-	-
#600		100	100	93	90	87	82	75	74	73	69	56	-	-	-	-
#900		150	150	140	135	131	124	113	111	110	104	85	-	-	-	-
#150	A 351 CF8M	20	20	16	15	13	11	9	8	7	6	5,5	4	3,5	2,5	1
#300		50	50	43	38	35	33	31	30	29	29	29	29	28	26	24
#600		100	100	85	77	71	66	62	61	60	59	58	57	57	53	48
#900		150	150	128	116	106	98	93	92	90	88	87	86	86	80	72
#600	A 217 WC9	100	100	100	100	97	92	83	81	78	73	70	67	62	52	36
#900		150	150	150	150	146	137	125	121	117	110	105	100	93	78	54

Werte sind gerundet

Kennlinien von Regelarmaturen
Characteristics of cone for control valves
Caractéristiques des clapets

**Lineare Kennlinie / linear characteristic/
 Caractéristique linéaire**

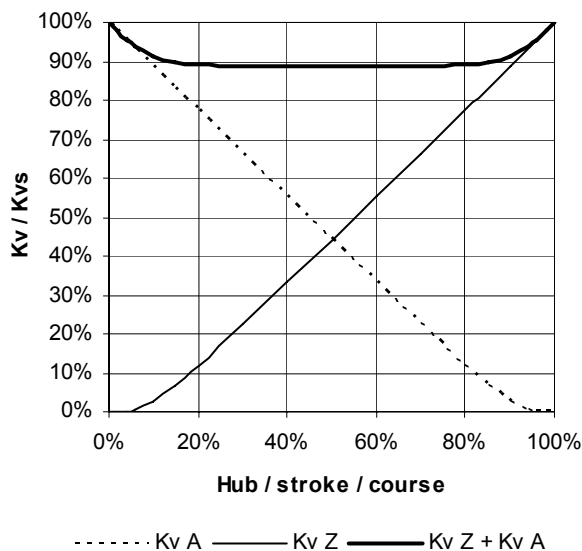

**Gleichprozentige Kennlinie / Egal pourcentage
 equal percentage characteristic**

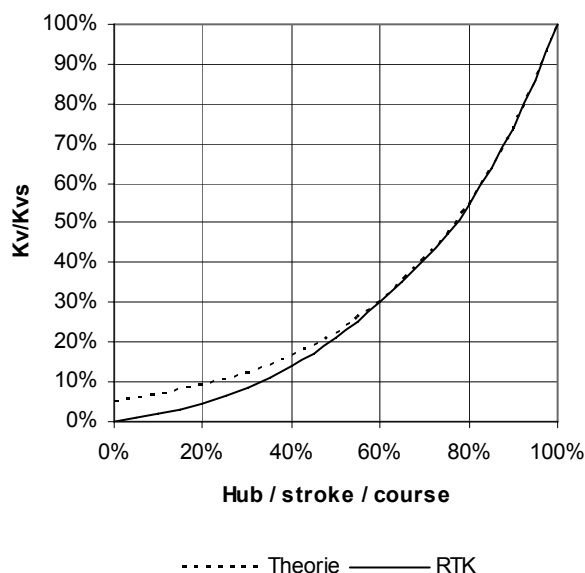

Kv Z **Durchgangsventil / two-way valve/ vanne a passage direct**
Kv A + Kv Z **Dreiwegeventil / three-way valve/ vanne trois voies**

Die dick ausgezogene "gleichprozentige" Kennlinie ist eine in der Praxis industrieller Anlagen bewährte Kennlinie, die stetig auf Null geführt ist. Diese Kennlinie erlaubt auch bei Leistungen unter 5% noch eine brauchbare Regelung, sofern die Regelgarnitur nicht durch Fremdkörper beschädigt ist.

Falls nicht ausdrücklich anders verlangt, werden Regelventile mit der angenäherten gleichprozentigen Kennlinie geliefert (s.h. Diagramm Kennlinie RTK).

The thick continuous "equal percentage" line is a characteristic for practical use in industrial applications, which is continuously reduced to zero for small strokes. This characteristic allows suitable control even at small values, if the cone is not damaged by particles.

If not especially requested, in different version control valves are manufactured with this special "equal percentage" characteristic (see diagram characteristic RTK).

La ligne continue définit la caractéristique „égal pourcentage“. Cette caractéristique est en pratique employée en milieu industriel, afin de pouvoir effectuer une régulation fine avec une très faible course, si le clapet n'est pas gêné par des particules.

Si cela n'est pas spécifié différemment les vannes sont fournies avec cette caractéristique (cf diagramme)

Kegelausführungen für Ventile
Cone types for valves
Types de clapet pour vannes de régulation

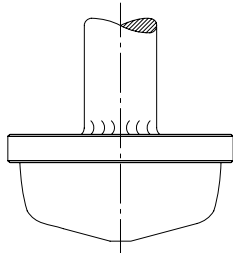

Parabolkegel

Kennlinie : linear / gleichprozentig
 Werkstoff : 1.4308, 1.4122, Ferro-Titanit
 Anströmung: unter den Kegel
 Stellverhältnis: 30:1 (bis 50:1)
 Abdichtung: metallisch dichtend
 Leckage: 0,005 % vom Kvs- Wert nach DIN 60534

Einsatzbereich: alle Medien, besonders für kleine Kvs - Werte ohne Kavitation

Parabolic cone

characteristic : linear / equal percentage
 material : 1.4308, 1.4122, Ferro-Titanium
 flow direction: from below
 ratio: 30:1 (to 50:1)
 sealing: metallic tight
 leakage: 0,005 % of Kvs -value acc. DIN 60534

application: all kind of media, especially for small Kvs- values, without kavitation

Clapet parabolique

Fonction : linéaire / égal pourcentage
 Matériaux : 1.4308, 1.4122, Ferro-Titane
 Direction flux: d'en bas
 Rapport: 30:1 (jusqu'à 50:1)
 Etanchéité: métal / métal
 Fuite: 0,005 % de la valeur Kvs voir. DIN 60534

Applications: tous les fluides, plus spécialement pour les petit Kvs, sans cavitation.

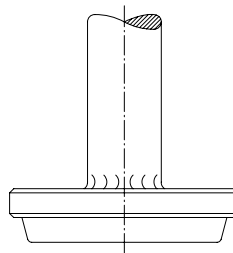

Absperркеgel

Kennlinie : keine
 Werkstoff : 1.4308, 1.4122
 Anströmung: unter den Kegel
 Abdichtung: metallisch dichtend
 Leckage: Leckrate 3 nach DIN 3230

Einsatzbereich: Absperren von allen Medien

Shut /off cone

characteristic : none
 material : 1.4308, 1.4122,
 flow direction: from below
 sealing: metallic tight
 leakage: leakage rate 3 acc. to DIN 3230

Application: shut off for all media

Clapet tout ou rien

Fonction : sans
 Matériaux : 1.4308, 1.4122,
 Direction flux: d'en bas
 Etanchéité: métal / métal
 Fuite: taux de fuite 3 voir DIN 3230

Applications: tous fluides

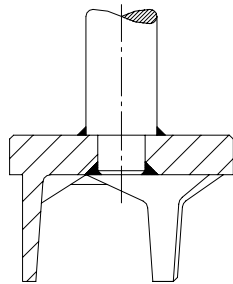

Kronenkegel

Kennlinie : linear
 Werkstoff : 1.4308, 1.4122
 Anströmung: auf/unter den Kegel
 Stellverhältnis: 30:1
 Abdichtung: metallisch dichtend
 Leckage: 0,005 % vom Kvs- Wert nach DIN 60534

Einsatzbereich: alle Medien

V-port cone

characteristic : linear
 material : 1.4308, 1.4122
 flow direction: reverse/normal flow direction
 ratio: 30:1
 sealing: metallic tight
 leakage: 0,005 % of Kvs -value acc. DIN 60534

application: all type of media

Clapet lanterne

Fonction : linéaire
 Matériaux : 1.4308, 1.4122
 Direction flux: d'en haut / et d'embas
 Rapport: 30:1
 Etanchéité: métal / métal
 Fuite: 0,005 % de la valeur Kvs voir. DIN 60534

Applications: tous les fluides avec arrivée du flux au dessus du clapet

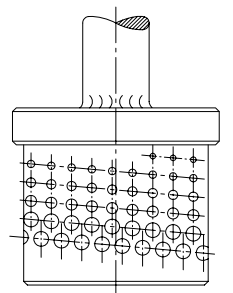

Lochkegel

Kennlinie : linear / gleichprozentig
 Werkstoff : 1.4122
 Anströmung: auf / unter den Kegel
 Stellverhältnis: 30:1 (bis 40:1)
 Abdichtung: metallisch dichtend
 Leckage: 0,005 % vom Kvs- Wert nach DIN 60534

Einsatzbereich: Für Gase, Dämpfe, kavitierende Flüssigkeiten sowie zur Schallminderung.

Perforated cone

characteristic : linear / equal percentage
 material : 1.4122
 flow direction: reverse/normal flow direction
 ratio: 30:1 (to 40:1)
 sealing: metallic tight
 leakage: 0,005 % of Kvs -value acc. DIN 60534

Application: Gases, steam, liquid cavitation and noise reduction

Clapet perforé

Fonction : linéaire / égal pourcentage
 Matériaux : 1.4122
 Direction flux: d'en haut
 Rapport: 30:1 (jusqu'à 40:1)
 Etanchéité: métal / métal
 Fuite: 0,005 % de la valeur Kvs voir. DIN 60534

Applications: Tous les gaz, vapeurs et liquide, anti-cavitation, et pour réduction du bruit



**REGELTECHNIK
 KORNWESTHEIM**

A division of CIRCOR International, Inc.

Kegelausführungen für Ventile
Cone types for valves
Types de clapet pour vannes de régulation

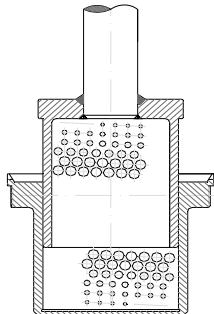

Lochkegel zweifache Entspannung

Kennlinie : linear / gleichprozentig
 Werkstoff : 1.4122
 Anströmung: auf / unter den Kegel
 Stellverhältnis: 30:1 (bis 40:1)
 Abdichtung: metallisch dichtend
 Leckage: 0,005 % vom Kvs- Wert nach DIN 60534

Einsatzbereich: Bei hohen Differenzdrücken, für Gase, Dämpfe, kavitierende Flüssigkeiten sowie zur Schallminderung.

Two- stage perforated cone

characteristic : linear / equal percentage
 material : 1.4122
 flow direction: reverse/normal flow
 ratio: 30:1 (up to 40:1)
 sealing: metallic tight
 leakage: 0.005 % of Kvs -value acc. DIN 60534

Application: For high difference pressures (ΔP)
 Gases, steam, liquid cavitation and noise reduction

Clapet perforé double étages

fonction: linéaire / egal pourcentage
 matériau: 1.4122
 directin flux: d'en haut et d'en bas
 rapport: 30:1 (jusqu'à 40:1)
 étanchéité: métal/metal
 fuite: 0,005 % de la valeur Kvs, voir DIN 60534

Applications: dans des cas de pressions différentielles très élevées, pour gaz, vapeurs, fluides sous cavitation et pour réduction du bruit

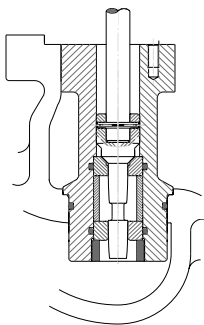

Parabolkegel zweifache Entspannung

Kennlinie : linear / gleichprozentig
 Werkstoff : 1.4122
 Anströmung: auf / unter den Kegel
 Stellverhältnis: 30:1 (bis 40:1)
 Abdichtung: metallisch dichtend
 Leckage: 0,005 % vom Kvs- Wert nach DIN 60534

Einsatzbereich: Bei hohen Differenzdrücken, alle Medien, besonders für kleine Kvs – Werte.

Two- stage parabolic cone

characteristic : linear / equal percentage
 material : 1.4122
 flow direction: reverse/normal flow
 ratio: 30:1 (up to 40:1)
 sealing: metallic tight
 leakage: 0.005 % of Kvs -value acc. DIN 60534

Application: For high difference pressures (ΔP)
 Gases, steam, liquid cavitation and noise reduction

Clapet parabolique double étages

fonction: linéaire / egal pourcentage
 matériau: 1.4122
 direction flux: d'en haut et d'en bas
 rapport: 30:1 (jusqu'à 40:1)
 étanchéité: métal/metal
 fuite: 0,005 % de la valeur Kvs, voir DIN 60534

Applications: dans des cas de pressions différentielles très élevées, pour tous les fluides, spécialement pour les valeurs Kvs très petites

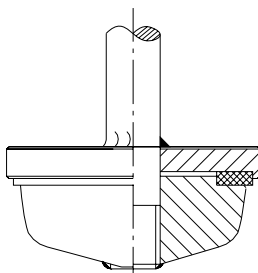

Ausführung mit Weichstoffdichtung für Parabolkegel, Absperrkegel und Kronenkegel (Beispiel Parabolkegel)

Daten wie oben beschrieben
 Abdichtung: weich dichtend

Weichstoffdichtung: PTFE / Kohle
 Leckage: Leckrate 1 DIN 3230 / Klasse V DIN 60534

Einsatzbereich: alle Medien bis 200 °C mit dichtem Abschluß

Option with soft sealing for parabolic cone, on/off cone and V-port cone (example parabolic cone)

Data as described above
 sealing: soft seal tight

material : PTFE / graphite
 leakage: leakage rate 1 DIN 3230 / class V acc. DIN 60534

application: all kind of medium up to 200 °C with tight shut off

Option étanchéité tendre pour clapet parabolique, tout ou rien ou lanterne (exemple :clapet parabolique)

Caractéristiques décrites ci-dessus
 Etanchéité: système d'étanchéité tendre

Matériaux : PTFE / graphite
 Fuite: taux de fuite 1 DIN 3230 / classe V voir. DIN 60534

Applications: tous les fluides jusqu'à 200°C avec fermeture étanche.

Dreibegeventile / three-way valves / Vannes à trois voies

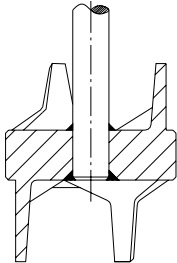

Mischkegel

Kennlinie : linear / linear
 Werkstoff : 1.4308, 1.4122
 Stellverhältnis: 30:1 (bis 50:1)
 Abdichtung: metallisch dichtend
 Leckage: 0,005 % vom Kvs- Wert nach DIN 60534

Einsatzbereich:
 Dreibegeventil für die Mischung zweier Ströme (Standardausführung Ventile)

Mixing cone

characteristic : linear / linear
 material : 1.4308, 1.4122
 ratio: 30:1 (to 50:1)
 sealing: metallic tight
 leakage: 0,005 % of Kvs -value acc. DIN 60534

application:
 Three way valves with mixing function (standard design)

Clapet mélangeur

Fonction : linéaire / linéaire
 Matériaux : 1.4308, 1.4122
 Rapport: 30:1 (jusqu'à 50:1)
 Etanchéité: métal / métal
 Fuite: 0,005 % de la valeur Kvs voir. DIN 60534

Applications:
 Vannes trois voies mélangeuses (standard)

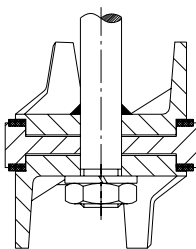

Mischkegel mit Weichstoffdichtung

Kennlinie : linear / linear
 Werkstoff : 1.4308, 1.4122
 Weichstoff: PTFE/Kohle

Stellverhältnis: 30:1 (bis 50:1)
 Abdichtung: weich dichtend
 Leckage: Leckrate 1 DIN 3230 / Klasse V DIN 60534

Einsatzbereich:
 Dreibegeventil für die Mischung zweier Ströme bis 200 °C mit Dichtheit im Abschluß

Mixing cone with soft seal

Characteristic : linear / linear
 material : 1.4308, 1.4122
 soft seal PTFE/ graphite

ratio: 30:1 (to 50:1)
 sealing: soft seal
 leakage: leakage rate 1 DIN 3230 / class V acc. DIN 60534

application:
 Three way valves with mixing function up to 200°C with tightness in seat

Clapet mélangeur avec portée tendre

Fonction : linéaire / Linéaire
 Matériaux : 1.4308, 1.4122, portée tendre PTFE / graphite
 Rapport: 30:1 (jusqu'à 50:1)
 Etanchéité: système tendre
 Fuite: Taux de fuite 1 DIN 3230 / classe V voir. DIN 60534

Applications:
 Vannes à trois voies avec fonction mélangeuse jusqu'à 200°C avec fermeture étanche

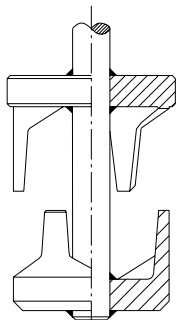

Verteilkegel

Kennlinie : linear / linear
 Werkstoff : 1.4308, 1.4122
 Stellverhältnis: 30:1
 Abdichtung: metallisch dichtend Schiebesitz
 Leckage: Ausgang A: 0,005 % vom Kvs- Wert, DIN 60534
 Ausgang B: 0,1 % vom Kvs -Wert

Einsatzbereich:
 Dreibegeventil für die Verteilung zweier Ströme

Diverting cone

characteristic : linear / linear
 material : 1.4308, 1.4122
 ratio: 30:1
 sealing: metallic tight
 leakage: port A: 0,005 % of Kvs, DIN 60534
 port B: 0,1 % of Kvs

application:
 Three way valves with diverting function

Clapet divergent

Fonction : linéaire / Linéaire
 Matériaux : 1.4308, 1.4122
 Rapport: 30:1
 Etanchéité: métal / métal
 Fuite: sortie A: 0,005 % du Kvs, DIN 60534
 sortie B: 0,1 % du Kvs

Applications:
 Vannes à trois voies divergentes.



**REGELTECHNIK
 KORNWESTHEIM**

A division of CIRCOR International, Inc.

Kegelausführungen für Ventile
Cone types for valves
Types de clapet pour vannes de régulation

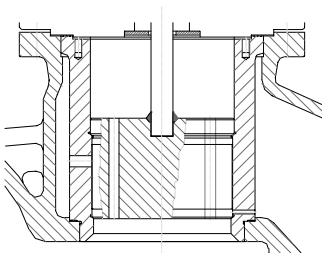

Lochkorbkolbenschieber

Kennlinie : linear / gleichprozentig
 Werkstoff : 1.4122
 Anströmung: auf den Kegel
 Stellverhältnis: 30:1 (bis 40:1)
 Abdichtung: metallisch dichtend Schiebesitz
 Leckage: 0,05 % vom Kvs- Wert nach DIN 60534

Einsatzbereich: Für Gase und Dämpfe, geräuschempfindliche Anlagen, Minimierung der Stellkräfte

Perforated cone

characteristic : linear / equal percentage
 material : 1.4122,
 flow direction: from above
 ratio: 30:1 (to 40:1)
 sealing: metallic tight
 leakage: 0,05 % of Kvs -value acc. DIN 60534

application: all type of gases and steam, noise reduction required in plant, minimization of actuating forces

Clapet allégé

Fonction : linéaire / égal pourcentage
 Matériaux : 1.4122
 Direction flux: d'en haut
 Rapport: 30:1 (jusqu'a 40:1)
 Etanchéité: métal / métal
 Fuite: 0,05 % de la valeur Kvs voir. DIN 60534

Applications: tous les gaz et vapeurs, réduction du bruit requise, minimisation des efforts de la tige

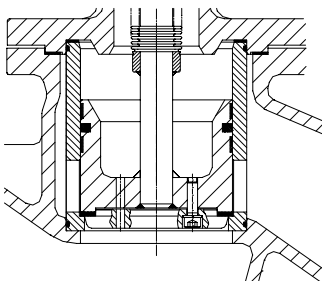

Kolbenschieber / vollentlastet

Kennlinie : Auf / Zu
 Werkstoff : 1.4122
 Anströmung: auf den Kegel
 Abdichtung: weichdichtend Schiebesitz
 Leckage: Leckrate 3 nach DIN 3230
 Temperatur max. 150 °C

Einsatzbereich: Für Gase und Dämpfe, Minimierung der Stellkräfte

balanced On/ Off cone

characteristic : On / Off
 material : 1.4122
 flow direction: from above
 sealing: soft seal
 leakage: Leakage rate 3 acc. to DIN 3230
 temperature max. 150 °C

application: all type of gases and steam, minimization of actuating forces

Clapet allégé tout ou rien

Fonction : tout ou rien
 Matériaux : 1.4122
 Direction flux: d'en haut
 Etanchéité: système d'étanchéité tendre
 Fuite: taux de fuite 3 voir DIN 3230
 température : max. 150°C

Applications: tous les gaz et vapeurs, minimisation des efforts de la tige

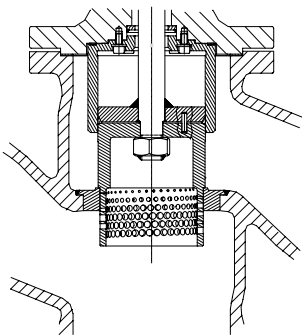

Vollentlastete Kegelgarnitur

Kennlinie : linear / gleichprozentig
 Werkstoff : 1.4122
 Anströmung: unter den Kegel
 Abdichtung: metallisch dichtend
 Leckage: 0,01 % vom Kvs- Wert nach DIN 60534
 Temperatur max. 500 °C

Einsatzbereich: Für Gase und Dämpfe, sowie Wasser, Minimierung der Stellkräfte

balanced trim

characteristic : linear / equal percentage
 material : 1.4122
 flow direction: from below
 sealing: metallic tight
 leakage: 0,01 % of Kvs -value acc. DIN 60534
 temperature: max. 500 °C

application: all type of gases and steam and water, minimization of actuating forces

garniture tige-clapet équilibrée

Fonction : linéaire / égal pourcentage
 Matériaux : 1.4122
 Direction flux: d'en bas
 Etanchéité: métal / métal
 Fuite: 0,01 % de la valeur Kvs voir. DIN 60534
 température : max. 500°C

Applications: tous les gaz et vapeurs et de l'eau, minimisation des efforts de la tige



**REGELTECHNIK
 KORNWESTHEIM**

A division of CIRCOR International, Inc.

**Spindelabdichtung Ventile
 Spindle packing of valves
 Système d'étanchéité à la tige pour vannes de régulation**

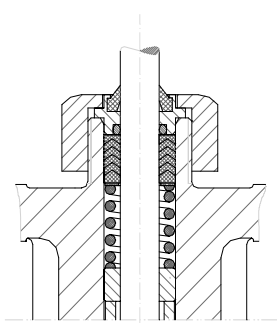

Stopfbuchsabdichtung PTFE/Kohle

Dachmanschetten mit
 Federvorspannung wartungsfrei

Werkstoff : PTFE/Kohle
 Temperatur: max. 250 °C
 Druck: max. 40 bar
 Haftreibung: $\mu H = 3$

Einsatzbereich:
 Wasser, Dampf, sonstige Medien

Spindle packing PTFE/graphite

Chevron rings, with spring pre-
 stressed, maintenance free

material : PTFE /graphite
 temperature: max. 250 °C
 pressure: max. 40 bar
 friction: $\mu H = 3$

application:
 Water, steam, other media

Garniture PTFE/graphite

Bagues d'étanchéité avec ressort de
 compression, sans entretien

matière : PTFE/graphite
 température: max. 250 °C
 pression: max. 40 bar
 friction: $\mu H = 3$

Applications:
 eau, vapeur, autres fluides

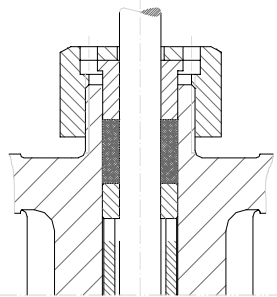

**Stopfbuchsabdichtung Grafit
 Preßpackung**

Werkstoff : Grafit
 Temperatur: max. 530 °C
 (mediumsabhängig)
 Druck: max. 40 bar
 Haftreibung: $\mu H = 10$

Einsatzbereich:
 Wasser, Dampf, sonstige Medien

**Spindle packing graphite
 Stuffing box packing**

material : pure graphite
 temperature: max. 530 °C
 (medium dependent)
 pressure: max. 40 bar
 friction: $\mu H = 10$

application:
 Water, steam, other media

**Garniture graphite
 Garniture de presse étoupe**

matière : graphite
 température: max. 530 °C
 (dépend de la nature du fluide)
 pression: max. 40 bar
 friction: $\mu H = 10$

Applications:
 eau, vapeur, autres fluides

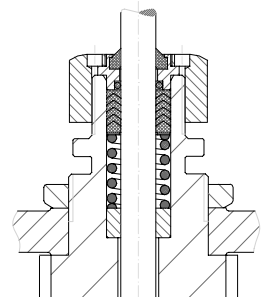

Stopfbuchsabdichtung PTFE/Kohle

Dachmanschetten mit
 Federvorspannung wartungsfrei /
 Deckel mit Kühlrippen

Werkstoff : PTFE/Kohle
 Temperatur: max. 250 °C
 Druck: max. 160 bar
 Haftreibung: $\mu H = 3$

Einsatzbereich:
 Wasser, Dampf, sonstige Medien

Spindle packing PTFE/graphite

Chevron rings, with spring pre-
 stressed, maintenance free / bonnet
 with cooling ribs

material : PTFE /graphite
 temperature: max. 250 °C
 pressure: max. 160 bar
 friction: $\mu H = 3$

application:
 Water, steam, other media

Garniture PTFE/graphite

Bagues d'étanchéité avec ressort de
 compression, sans entretien, couver-
 cle avec ailettes de refroidissement.

matière : PTFE/graphite
 température: max. 250 °C
 pression: max. 160 bar
 friction: $\mu H = 3$

Applications:
 eau, vapeur, autres fluides

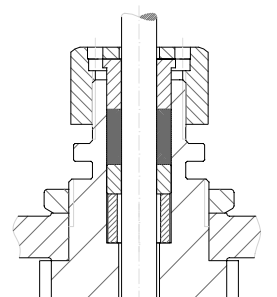

Stopfbuchsabdichtung Grafit

Preßpackung / Deckel mit Kühlrippen

Werkstoff : Grafit
 Temperatur: max. 530 °C
 (mediumsabhängig)
 Druck: max. 160 bar
 Haftreibung: $\mu H = 10$

Einsatzbereich:
 Wasser, Dampf, sonstige Medien

Spindle packing graphite

Stuffing box packing / bonnet with
 cooling ribs

material : pure graphite
 temperature: max. 530 °C
 (medium dependent)
 pressure: max. 160 bar
 friction: $\mu H = 10$

application:
 Water, steam, other media

Garniture graphite

Garniture de presse étoupe, couvercle
 avec ailettes de refroidissement

matière : graphite
 température: max. 530 °C
 (dépend de la nature du fluide)
 pression: max. 160 bar
 friction: $\mu H = 10$

Applications:
 eau, vapeur, autres fluides

Haftreibung = Spindeldurchmesser [mm] x μH / static friction force = spindle diameter [mm] x μH / force de friction = diamètre de tige [mm] x μH



**REGELTECHNIK
 KORNWESTHEIM**

A division of CIRCOR International, Inc.

Spindelabdichtung
Spindle packing
Système d'étanchéité à la tige

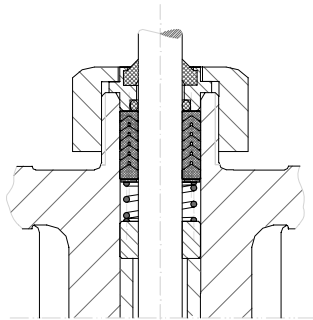

Spindelabdichtung mit DVGW-Zulassung

Dachmanschetten mit Federvorspannung wartungsfrei

Werkstoff : NBR / Gewebe
 Temperatur: max. 60 °C
 Druck: max 6 bar
 Haftreibung: $\mu H = 2$

Einsatzbereich:
 Erdgas

Spindle packing with DVGW approval

Chevron rings, with spring pre-tensioned, maintenance free

material : NBR
 temperature: max. 60 °C
 pressure: max 6 bar
 friction: $\mu H = 2$

application:
 natural gas

Garniture avec agrément DVGW

Bagues d'étanchéité avec ressort de compression, sans entretien

matière : NBR
 température: max. 60 °C
 pression: max 6 bar
 friction: $\mu H = 2$

Applications:
 gaz naturel

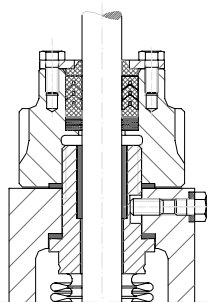

Spindelabdichtung Faltenbalg

Faltenbalgabdichtung mit Sicherheitsstopfbuchse

Werkstoff : 1.4571
 Temperatur: max. 350 °C
 Druck: max. 25 bar
 Haftreibung: $\mu H = 1$

Einsatzbereich:
 Wasser, Wärmeträgeröl,

Bellows seal with spindle packing

Bellow with additional packing

material : 1.4571
 temperature: max. 350 °C
 pressure: max. 25 bar
 friction: $\mu H = 1$

application:
 Water, thermal oil

Soufflet étanche avec presse-étoupe de sécurité

Garniture de presse-étoupe

matière : 1.4571
 température: max. 350 °C
 pression: max. 25 bar
 friction: $\mu H = 1$

Applications:
 eau, huile thermique

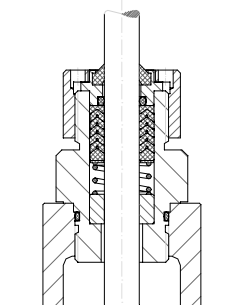

Spindelabdichtung Chloropren

Dachmanschetten mit Federvorspannung wartungsfrei / verlängerter Deckel

Werkstoff : Chloropren
 Temperatur: max. 100 °C
 Druck: max. 40 bar
 Haftreibung: $\mu H = 2$

Einsatzbereich:
 Ammoniak, Freon

Spindle packing Chloroprene

Chevron rings, with spring pre-tensioned, maintenance free / with longer bonnet

material : chloroprene
 temperature: max. 100 °C
 pressure: max. 40 bar
 friction: $\mu H = 2$

application:
 ammonia, Freon

Garniture Chloroprène

Bagues d'étanchéité avec ressort de compression, sans entretien, avec couvercle rallongé

matière : Chloroprène
 température: max. 100 °C
 pression: max. 40 bar
 friction: $\mu H = 2$

Applications:
 ammoniac, Fréon

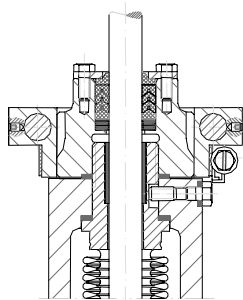

Spindelabdichtung Faltenbalg für Kältemittel

Faltenbalgabdichtung mit Sicherheitsstopfbuchse (mit Spindelheizung)

Werkstoff : 1.4571
 Temperatur: -40 °C
 Druck: max. 25 bar
 Haftreibung: $\mu H = 1$

Einsatzbereich:
 Kältemittel

Bellows seal with spindle packing for refrigerants

Bellows with additional packing (with spindle heating)

material : 1.4571
 temperature: -40 °C
 pressure: max. 25 bar
 friction: $\mu H = 1$

application:
 refrigerants

Soufflet étanche avec presse-étoupe de sécurité pour fluides frigorigènes

Garniture de presse-étoupe (avec chauffage de tige)

matière : 1.4571
 température: -40 °C
 pression: max. 25 bar
 friction: $\mu H = 1$

Applications:
 fluides frigorigènes

Haftreibung = Spindeldurchmesser [mm] x μH / static friction = spindle diameter [mm] x μH / force de friction = diamètre de tige [mm] x μH



**REGELTECHNIK
 KORNWESTHEIM**

A division of CIRCOR International, Inc.

**Spindelabdichtung
 Spindle packing
 Système d'étanchéité à la tige**

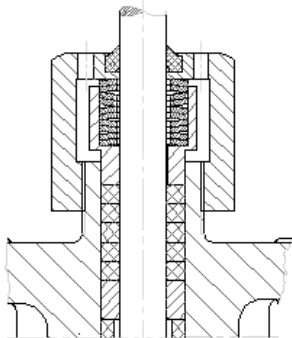

Spindelabdichtung mit TA-Luft Zulassung

Stopfbuchspackung mit Tellerfedervorspannung

Werkstoff : Carbonfaservlies PTFE, Aramidvlies

Temperatur: max. 250 °C
 Druck: max. 40 bar
 Haftreibung: $\mu H = 10$
 Einsatzbereich: Chemische Industrie

Packing with approval acc. "TA-Luft"

Packing with prestressed disc spring

material : carbon fiber fibrous web PTFE, aramid fibrous web

temperature: max. 250 °C
 pressure: max. 40 bar
 friction: $\mu H = 10$

application: chemical industry

Garniture d'étanchéité agréée "TA-Luft"

Garniture de presse étoupe avec rondelle Belleville pré-tendu

matière : rembourrage fibre carbone PTFE, rembourrage fibre aramide

température: max. 250 °C
 pression: max. 40 bar
 friction: $\mu H = 10$

application: industrie chimique

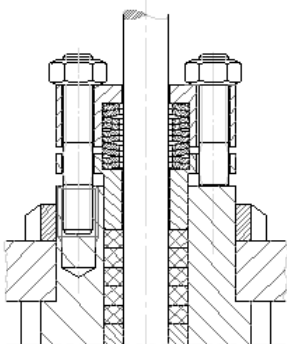

Spindelabdichtung mit TA-Luft Zulassung

Stopfbuchspackung mit Tellerfedervorspannung

Werkstoff : Grafitfaser, Reingrafit, Spezialvlies

Temperatur: max. 400 °C
 Druck: max. 40 bar
 Haftreibung: $\mu H = 30$

Einsatzbereich: Chemische Industrie

Packing with approval acc. "TA-Luft"

Packing with prestressed disc spring

material :carbon fiber, pure graphite special fibrous web

temperature: max. 400 °C
 pressure: max. 40 bar
 friction: $\mu H = 30$

application: chemical industry

Garniture d'étanchéité agréée "TA-Luft"

Garniture de presse étoupe avec rondelle Belleville pré-tendu

matière : fibre graphite, graphite, rembourrage fibre spéciale

température: max. 400 °C
 pression: max. 40 bar
 friction: $\mu H = 30$

application: industrie chimique

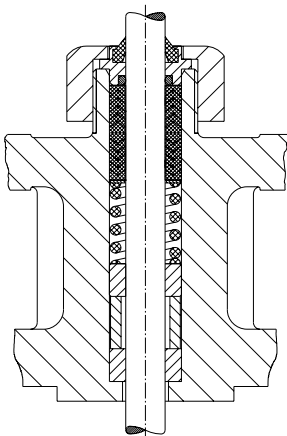

Stopfbuchsabdichtung PTFE/Kohle

2 Dachmanschetten mit Federvorspannung wartungsfrei (für Unterdruck geeignet)

Werkstoff : PTFE/Kohle
 Temperatur: max. 250 °C
 Druck: max. 40 bar
 Haftreibung: $\mu H = 6$

Einsatzbereich: Wasser, Dampf, sonstige Medien

Spindle packing PTFE/graphite

2 Chevron rings, with spring prestressed, maintenance free

material : PTFE /graphite
 temperature: max. 250 °C
 pressure: max. 40 bar
 friction: $\mu H = 6$

application: Water, steam, other medium

Garniture PTFE/graphite

2 Bagues d'étanchéité avec ressort de compression, sans entretien

matière : PTFE/graphite
 température: max. 250 °C
 pression: max. 40 bar
 friction: $\mu H = 6$

Applications: eau, vapeur, autres fluides



**REGELTECHNIK
 KORNWESTHEIM**

A division of CIRCOR International, Inc.

Bauformen Ventile
Types of valves
Type de vannes

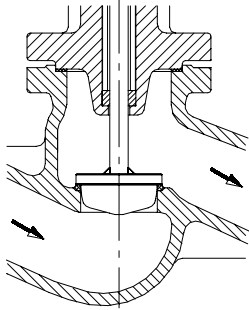

Durchgangsventil

Einsatzbereich:
 Absperren, Regelung von Durchfluß,
 Druck,...

Two way valve

application:
 shutt/off, control of flow, pressure,...

Vannes à passage direct

application:
 tout ou rien, régulation de débit,
 pression...

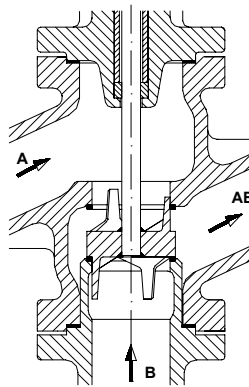
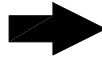

Mischventil

Einsatzbereich:
 Mischung zweier Volumenströme,
 Bypass für Wärmetauscher
 ?? Three way valve for mixing

Three way valve for mixing

application:
 Mixing of tow flows , bypass fo heat
 exchangers

Vannes trois voies mélangeuse

application:
 mélange de deux courants, by-pass
 d'un échangeur de chaleur

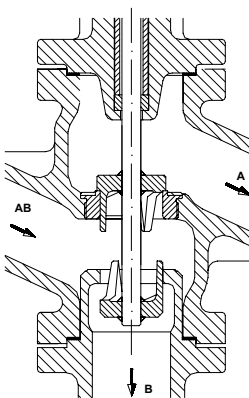
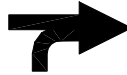

Verteilventil

Einsatzbereich:
 Verteilen eines Volumenstromes
 Bypass für Wärmetauscher

Three way valve for diverting

application:
 Diverting of two flows, bypass for heat
 exchangers

Vannes trois voies répartitrice

application:
 répartition d'un courant,
 by-pass pour échangeurs de chaleur

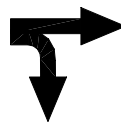

Bauformen Ventile
Types of valves
types de vannes

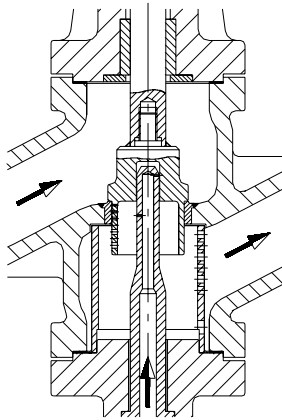

Dampfumformstation

Einsatzbereich Druckreduzierung und Kühlung von Dampf durch Einspritzen von Wasser

Desuperheating valve

application: pressure reducing and cooling of steam by water injection

Vannes de détente et de désurchauffe

application: réduction de pression et refroidissement de vapeur avec injection d'eau

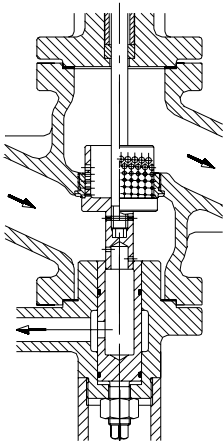
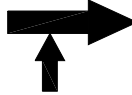

Pumpenfreilaufventile

Einsatzbereich:
 Für Niveauregelung von Dampfkesseln mit integrierter Freilaufgarnitur zum Schutz der Speisewasserpumpe gegen Mindestmengenunterschreitung.

Feed water control valve with spill back

application:
 Control of flow rate with integrated spill back to protect the pump of falling below the minimum flow rate

Vannes de régulation à retour

application:
 régulation de débit et protection de la pompe d'alimentation par retour d'un débit minimum

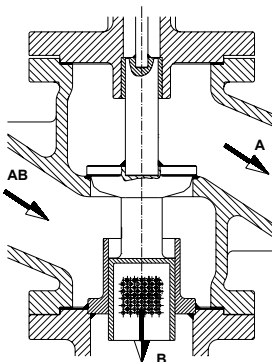
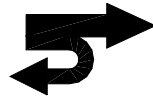

Regelventile für Ablauf-/Umlaufregelung

Einsatzbereich:
 Verteilen in zwei Volumenströme, Ablauf-/Umlaufregelung an wasser- oder luftgekühlten Kondensatoren mit einstellbarem Kvs-Wert im Tor B

Control valves for controlling discharge/recirculation

Field of application:
 Diverting in two flows
 Control of discharge/circulation in water- or air-cooled condensers, with adjustable Kvs value in of gate.

Vanne de régulation pour la régulation de sortie/circulation

Application :
 Distribution en deux débits volumétriques, régulation de sortie/circulation dans les condenseurs refroidis par eau ou air avec coefficient de débit Kvs réglable au niveau de la voie B

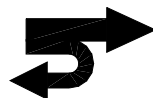

**REGELTECHNIK
KORNWESTHEIM**

A division of CIRCOR International, Inc.

Allgemeine Informationen Regelarmaturen
General information control valves
Information générale pour soupapes de régulation
Flanschabmessungen des Ventiles
Dimension of flanges of the valve
Dimension des brides de la vanne

5000-7080

**TUBI
VALVES**

info@tubi-valves.com
+31 (0)229 220 005

Maße nach DIN EN 1092, sowie ASME/ANSI 16.5

DN	PN/class	D	b	f	dk	d4	d2	n	Gew.	x
15	16	95	14	2	65	45	14	4	M12	15
	25	95	16	2	65	45	14	4	M12	15
	40	95	16	2	65	45	14	4	M12	15
1/2"	#150	89	11	1,6	60	35	16	4	1/2"	14,5
	#300	95	14	1,6	67	35	16	4	1/2"	14
20	16	105	16	2	75	58	14	4	M12	15
	25	105	18	2	75	58	14	4	M12	15
	40	105	18	2	75	58	14	4	M12	15
3/4"	#150	98	13	1,6	70	43	16	4	1/2"	14
	#300	117	16	1,6	83	43	19	4	5/8"	17
25	16	115	16	2	85	68	14	4	M12	15
	25	115	18	2	85	68	14	4	M12	15
	40	115	18	2	85	68	14	4	M12	15
1"	#150	108	14	1,6	79	51	16	4	1/2"	14,5
	#300	124	18	1,6	89	51	19	4	5/8"	17,5
32	16	140	16	2	100	78	18	4	M16	20
	25	140	18	2	100	78	18	4	M16	20
	40	140	18	2	100	78	18	4	M16	20
1 1/4"	#150	117	16	1,6	89	64	16	4	1/2"	14
	#300	133	19	1,6	98	64	19	4	5/8"	17,5
40	16	150	16	3	110	88	18	4	M16	20
	25	150	18	3	110	88	18	4	M16	20
	40	150	18	3	110	88	18	4	M16	20
1 1/2"	#150	127	18	1,6	98	73	16	4	1/2"	14,5
	#300	156	21	1,6	114	73	22,2	4	3/4"	21
50	16	165	18	3	125	102	18	4	M16	20
	25	165	20	3	125	102	18	4	M16	20
	40	165	20	3	125	102	18	4	M16	20
2"	#150	152	19	1,6	121	92	19	4	5/8"	15,5
	#300	165	22	1,6	127	92	19	8	5/8"	19
65	16	185	18	3	145	122	18	4	M16	20
	25	185	22	3	145	122	18	8	M16	20
	40	185	22	3	145	122	18	8	M16	20
2 1/2"	#150	178	22	1,6	140	105	19	4	5/8"	19
	#300	190	25	1,6	149	105	22	8	3/4"	20,5
80	16	200	20	3	160	138	18	8	M16	20
	25	200	24	3	160	138	18	8	M16	20
	40	200	24	3	160	138	18	8	M16	20
3"	#150	190	24	1,6	152	127	19	4	5/8"	19
	#300	210	29	1,6	168	127	22	8	3/4"	21

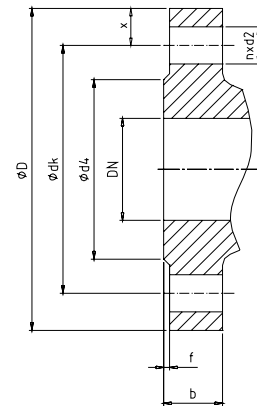

RTK[®]



Choose the Original
Choose Success!

**REGELTECHNIK
KORNWESTHEIM**

A division of CIRCOR International, Inc.

Flanschabmessungen des Ventiles
Dimension of Flanges of the valve
Dimension des brides de la vanne

Maße nach DIN EN 1092, sowie ASME/ANSI 16.5

DN	PN/class	D	b	f	dk	d4	d2	n	Gew.	x
100	16	220	20	3	180	158	18	8	M16	20
	25	235	24	3	190	162	22	8	M20	22,5
	40	235	24	3	190	162	22	8	M20	22,5
4"	#150	229	23	1,6	190	158	19	8	5/8"	19,5
	#300	254	32	1,6	200	158	22	8	3/4"	27
125	16	250	22	3	210	188	18	8	M16	20
	25	270	26	3	220	188	26	8	M24	25
	40	270	26	3	220	188	26	8	M24	25
5"	#150	254	23	1,6	216	186	22	8	3/4"	19
	#300	279	35	1,6	235	186	22	8	3/4"	22
150	16	285	22	3	240	212	22	8	M20	22,5
	25	300	28	3	250	218	26	8	M24	25
	40	300	28	3	250	218	26	8	M24	25
6"	#150	280	25	1,6	241	216	22	8	3/4"	19,5
	#300	318	36	1,6	270	216	22	12	3/4"	24
200	16	340	24	3	295	268	22	12	M20	22,5
	25	360	30	3	310	278	26	12	M24	25
	40	375	34	3	320	285	30	12	M27	27,5
8"	#150	343	28	1,6	299	270	22	8	3/4"	22
	#300	381	41	1,6	330	270	25	12	7/8"	25,5
250	16	405	26	3	355	320	26	12	M24	25
	25	425	32	3	370	335	30	12	M27	27,5
	40	450	38	3	385	345	33	12	M30	32,5
10"	#150	406	30	1,6	362	324	25	12	7/8"	22
	#300	445	48	1,6	387	324	28	16	1"	29
300	16	460	28	4	410	378	26	12	M24	25
	25	485	34	4	430	395	30	16	M27	27,5
	40	515	42	4	450	410	33	16	M30	32,5
12"	#150	483	32	1,6	432	381	25	12	7/8"	25,5
	#300	521	51	1,6	450	381	32	16	1 1/8"	35,5
400	16	580	32	4	525	490	30	16	M27	27,5
	25	620	40	4	550	505	36	16	M33	35
	40	660	50	4	585	535	39	16	M36	37,5
16"	#150	596	36	1,6	540	470	29	16	1"	28
	#300	648	57	1,6	571	470	35	20	1 1/4"	38,5

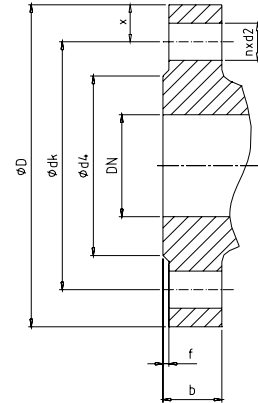

**Flanschabmessungen des Ventiles
 Dimension of flanges of the valve
 Dimension des brides de la vanne**

Maße nach DIN EN 1092; DIN 2638, sowie ASME/ANSI 16.5

DN	PN/class	D	b	f	dk	d4	d2	n	Gew.	x
15	63	105	20	2	75	45	14	4	M12	15
	100	105	20	2	75	45	14	4	M12	15
	160	105	20	2	75	45	14	4	M12	15
1/2"	#600	95	21	6,4	67	35	16	4	1/2"	14
	#900	121	29	6,4	83	35	16	4	3/4"	19
25	63	140	24	2	100	68	18	4	M16	20
	100	140	24	2	100	68	18	4	M16	20
	160	140	24	2	100	68	18	4	M16	20
1"	#600	124	24	6,4	89	51	19	4	5/8"	17,5
	#900	149	35	6,4	102	51	25	4	7/8"	23,5
40	63	170	26	3	125	88	22	4	M20	20
	100	170	26	3	125	88	22	4	M20	22,5
	160	170	26	3	125	88	22	4	M20	22,5
1 1/2"	#600	156	29	6,4	114	73	22,2	4	3/4"	21
	#900	178	38	6,4	124	73	29	4	1"	27
50	63	180	26	3	135	102	22	4	M20	22,5
	100	195	28	3	145	102	26	4	M24	25
	160	195	30	3	145	102	26	4	M24	25
2"	#600	165	32	6,4	127	92	19	8	5/8"	19
	#900	216	45	6,4	165	92	25	8	7/8"	25,5
65	63	205	26	3	160	122	22	8	M20	22,5
	100	220	30	3	170	122	26	8	M24	25
	160	220	34	3	170	122	26	8	M24	25
2 1/2"	#600	190	35	6,4	149	105	22	8	3/4"	20,5
	#900	244	48	6,4	190	105	29	8	1"	27
80	63	215	28	3	170	138	22	8	M20	22,5
	100	230	32	3	180	138	26	8	M24	25
	160	230	36	3	180	138	26	8	M24	25
3"	#600	210	38	6,4	168	127	22	8	3/4"	21
	#900	267	45	6,4	203	127	32	8	7/8"	32
100	63	250	30	3	200	162	26	8	M24	25
	100	265	36	3	210	162	30	8	M27	27,5
	160	265	40	3	210	162	30	8	M27	27,5
4"	#600	273	45	6,4	216	158	25	8	7/8"	28,5
	#900	292	51	6,4	235	158	32	8	1 1/8"	28,5
125	63	295	34	3	240	188	30	8	M27	27,5
	100	315	40	3	250	188	33	8	M30	32,5
	160	315	44	3	250	188	33	8	M30	32,5
5"	#600	330	51	6,4	267	186	29	8	1"	31,5
	#900	349	57	6,4	279	186	34	8	1 1/4"	35
150	63	345	36	3	280	218	33	8	M30	32,5
	100	355	44	3	290	218	33	12	M30	32,5
	160	355	50	3	290	218	33	12	M30	32,5
6"	#600	355	54	6,4	292	216	28	12	1"	31,5
	#900	381	62	6,4	318	216	32	12	1 1/8"	31,5
200	63	415	42	3	345	285	36	12	M33	35
	100	430	52	3	360	285	36	12	M33	35
	160	430	60	3	360	285	36	12	M33	35
8"	#600	419	62	6,4	351	270	32	12	1 1/8"	34
	#900	470	70	6,4	394	270	38	12	1 3/8"	38
250	63	470	46	3	400	345	36	12	M33	35
	100	505	60	3	430	345	39	12	M36	37,5
	160	515	68	3	430	345	42	12	M39	37,5
10"	#600	508	70	6,4	432	324	34	16	1 1/4"	38
	#900	546	76	6,4	470	324	38	16	1 3/8"	38
300	63	530	52	4	460	410	36	16	M33	35
	100	585	68	4	500	410	42	16	M39	42,5
	160	585	78	4	500	410	42	16	M39	42,5
12"	#600	559	73	6,4	489	381	34	20	1 1/4"	35
	#900	610	86	6,4	533	381	38	20	1 3/8"	38,5

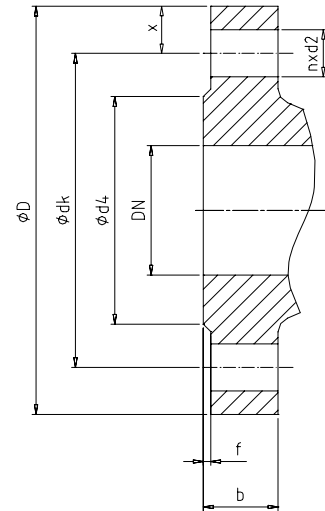

Choose the Original
 Choose Success!

**REGELTECHNIK
 KORNWESTHEIM**

A division of CIBCOR International, Inc.

**Flanschabmessungen
 Dimension of Flanges
 Dimension de flanges**

Flansche bearbeitet nach ASME/ANSI 16.5

DN	class		#150	#300	#600	#900
	PN					
15 ½"	PN 16/25		+	-	-	-
	PN 40		+	+	-	-
	PN 64/100/160		-	-	-	-
20 ¾"	PN 16/25		+	-	-	-
	PN 40		+	-	-	-
25 1"	PN 16/25		+	-	-	-
	PN 40		+	-	-	-
	PN 64/100/160		-	-	-	-
32 1 ¼"	PN 16/25		+	+ ¹⁾	-	-
	PN 40		+	+	-	-
40 1 ½"	PN 16/25		+	-	-	-
	PN 40		+	+	-	-
	PN 64/100/160		-	+	+	-
50 2"	PN 16/25		+	-	-	-
	PN 40		+	+	-	-
	PN 64/100		-	+	+	-
65 2 ½"	PN 16/25		+	-	-	-
	PN 40		+	-	-	-
	PN 64/100		-	+	+	-
80 3"	PN 16/25		+	-	-	-
	PN 40		+	-	-	-
	PN 64/100		-	+	-	-
100 4"	PN 16/25		+ ¹⁾	-	-	-
	PN 40		+	-	-	-
	PN 64/100		-	+	-	-
125 5"	PN 16/25		+ ¹⁾	-	-	-
	PN 40		+	-	-	-
150 6"	PN 16/25		+	-	-	-
	PN 40		+	-	-	-
	PN 64/100		-	+	-	-
200 8"	PN 16/25		+	-	-	-
	PN 40		+	-	-	-
	PN 64/100		-	+	-	-
250 10"	PN 16/25		+	-	-	-
	PN 40		+	-	-	-
	PN 100		-	+	-	-
300 12"	PN 16/25		+ ¹⁾	-	-	-
	PN 40		+	-	-	-
	PN 64/100		-	+	-	-

+ ...funktioniert

- ...funktioniert nicht

¹⁾ ...nur bei PN25



**REGELTECHNIK
KORNWESTHEIM**

A division of CTRCOR International, Inc.