

**Messumformer  
 Measuring Transducer  
 Transducteur de mesure**

1.) Gerät im Antrieb anbringen und Leitungsverbindungen laut Schema herstellen. Spannungsversorgung (24V DC) prüfen. Funktion des Potentiometers über den gesamten Hub kontrollieren.

**Achtung:**  
 Es werden gelegentliche Potentiometer ohne Anschlag verwendet, wenn die Gefahr besteht, daß das Potentiometer über seinen Arbeitsbereich hinaus verstellt werden kann.

2.) Antrieb in Endlage <ZU> fahren und mit dem 0 % Trimmer den Ausgangsstrom  $I_a = 0 \text{ mA}$  ( 4 mA) einstellen.

3.) Antrieb in Endlage <Auf> fahren, mit 100 % Trimmer den Ausgangsstrom  $I_a = 20 \text{ mA}$  einstellen.

4.) Punkt 2 und 3 wiederholen bis beide Ausgangswerte stimmen.

5.) Trimmerschrauben mit Lack sichern.

1.) Install the device in the actuator and connect all lines as shown in the diagram. Check the voltage supply (24 V DC). Test the function of the Potentiometer over the entire range.

**Attention:**  
 Type 4522 Potentiometer measuring transducers are often equipped with potentiometers without limit stops. For this reason, the line of action and the range must be checked after installation and readjusted, if necessary.

2.) Move the actuator to the end position "closed" and set the output current  $I_a = 0 \text{ mA}$  ( 4 mA) using the 0 % trimmer Potentiometer.

3.) Move the actuator to the end position "open" and set the output current  $I_a = 20 \text{ mA}$  using the 100 % trimmer Potentiometer.

4.) Repeat points 2 and 3 until the output values are reproducible.

5.) Lock the trimmer Potentiometer screws

1.) Installer l'appareil dans la motorisation et réaliser le raccordement des fils selon le schéma de câblage. Vérifier le type d'alimentation ( 24 V CC). Surveiller le fonctionnement du potentiomètre tout au long de la course.

**Remarques :**  
 Quelquefois on utilise des potentiomètres sans butées d'arrêt dans ce cas la le potentiomètre peut dépasser les limites de sa plage de fonctionnement.

2.) Faire fonctionner le mécanisme de commande jusqu'à ce que la limite de position de déplacement „ZU“ (fermé) soit atteinte et régler le courant de la sortie sur 0 mA ( 4 mA) a l'aide du potentiomètre.

3.) Faire fonctionner le mécanisme de commande jusqu'à ce que la limite de position de déplacement „auf“ (ouvert) soit atteinte et régler le courant de sortie sur 20 mA à l'aide du potentiomètre

4.) Recommencer les étapes 2 et 3 jusqu'à ce que les deux valeurs de sortie soient correctes.

5.) Bloquer la vis de réglage du potentiomètre à l'aide d'un vernis.

3-Leiter Meßumformer / 3 wire transducer / Transducteur 3- fils

**Achtung / Warning / Mise en garde :**

Der MU 4522 ist nicht verpolungssicher! Bitte prüfen sie die Polarität der Spannung bevor sie den Meßumformer an die Spannungsquelle anschließen!

The MU 4522 has no reverse battery protection! Please check the polarity before you connect the measuring transducer to the supply terminal !

Le transducteur MU 4522 n'est pas bipolaire! Contrôler la polarité de l'alimentation avant de le raccorder !

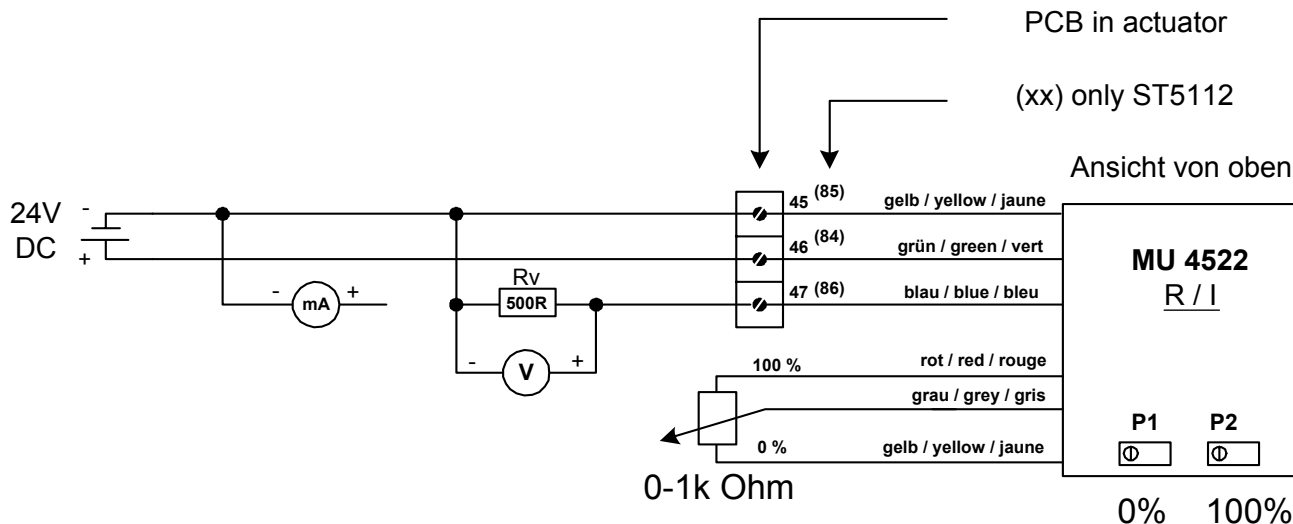

Technische Änderung vorbehalten/ Subject to technical alteration/ Sous réserve de modifications techniques