

**ALGEMENE KENMERKEN:**

Eendelig huis, voor licht verontreinigde vloeistoffen en gassen  
 Pneumatisch transport van poeders, granulaten, korrels ...  
 Met zachte dichting, 100 % dicht

**MATERIAAL:**

Huis in gietijzer GG-25  
 Plaat in roestvaststaal AISI 304  
 Spindel in roestvaststaal AISI 304  
 Pakking in synthetisch+PTFE  
 Dichting in EPDM

**AANSLUITING:**

Voor tussenbouw tussen flenzen geboord volgens DIN PN 10

**BEDRIJFSOMSTANDIGHEDEN:**

Afhankelijk van de diameter tot 10 bar verschilddruk  
 Temperatuur: 90°C

**BEDIENING:**

Handwiel

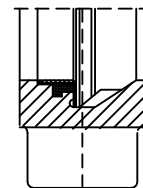

Detail afdichting

**AFMETINGEN: (mm)**

DN	A	B	C	D	ØV	Hv	ØK	ΔP
50	40	92	63	289	225	409	125	10
65	40	92	70	316	225	436	145	10
80	50	92	92	342	225	462	160	10
100	50	92	105	382	225	502	180	10
125	50	102	120	415	225	585	210	10
150	60	102	130	458	225	637	240	8
200	60	119	160	575	325	815	295	7
250	70	119	198	676	325	1.016	350	5
300	70	119	234	776	380	1.116	400	5
350	96	290	256	906	450	1.336	460	4
400	100	290	292	1.012	450	1.442	515	4
450	106	290	308	1.098	450	1.628	565	3
500	110	290	340	1.210	450	1.740	620	3
600	110	290	400	1.416	450	2.046	725	3
700	110	320	452	1.611	620	2.461	840	2
800	110	320	505	1.870	620	2.820	950	2
900	110	320	555	2.103	800	3.153	1.050	2
1.000	110	320	610	2.293	800	3.443	1.160	2

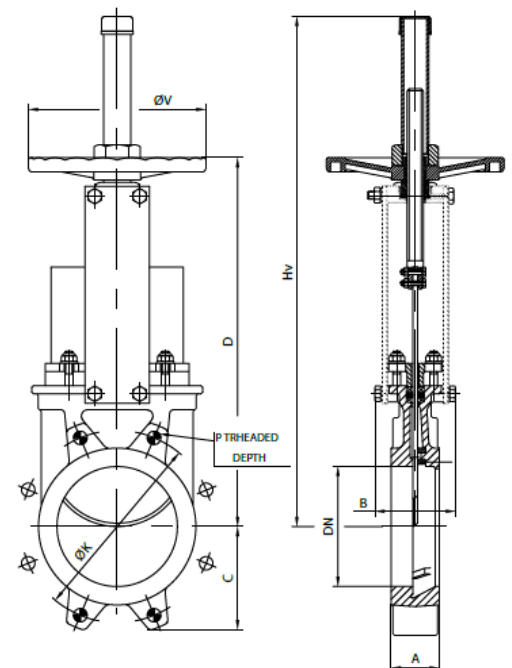

Wijzigingen voorbehouden

ΔP: verschilddruk in bar.

01/03/2015