

TOEPASSINGEN:

Voor gas.

AANSLUITING: BSP, volgens DIN 2999 - ISO 228 -
Bouwlengte volgens DIN 3357

MATERIALEN:

| N° | Omschrijving | Materialen |
|----|--------------|------------------------------------|
| 1 | Huis | Messing MS 58, vernikkeld (CW617N) |
| 2 | Zittingen | PTFE |
| 3 | Kogel | Messing MS 58, verchromd (CW617N) |
| 4 | Eindstuk | Messing MS 58, vernikkeld (CW617N) |
| 5 | Spindel | Messing MS 58, vernikkeld (CW617N) |
| 6 | Moer | Vernikkeld staal (Geomet®) |
| 7 | O-ring | Viton |
| 8 | Hendel | Staal verzinkt (Geomet®) |

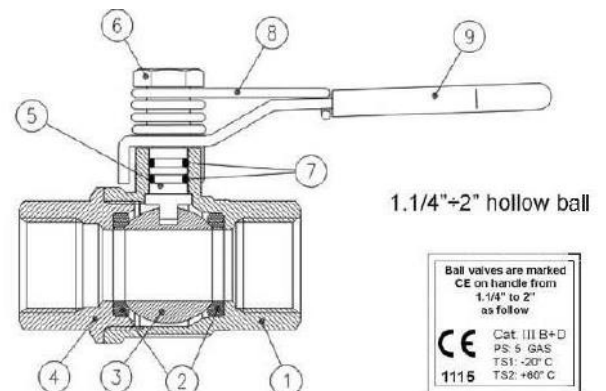

AFMETINGEN: (mm)

| Ø | DN | L | A | H | CH | PN | Kg |
|--------|----|-----|-----|------|----|----|------|
| 1/4" | 8 | 50 | 100 | 40,0 | 22 | 40 | 0,13 |
| 3/8" | 10 | 60 | 100 | 40,0 | 22 | 40 | 0,13 |
| 1/2" | 15 | 75 | 100 | 43,0 | 27 | 40 | 0,20 |
| 3/4" | 20 | 80 | 120 | 51,5 | 32 | 40 | 0,36 |
| 1" | 25 | 90 | 120 | 55,5 | 41 | 40 | 0,53 |
| 1 1/4" | 32 | 110 | 158 | 75,0 | 50 | 40 | 0,87 |
| 1 1/2" | 40 | 120 | 158 | 81,0 | 55 | 40 | 1,12 |
| 2" | 50 | 140 | 158 | 88,5 | 70 | 40 | 1,81 |

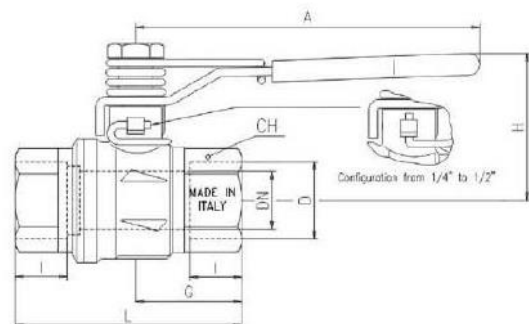

DRUK-TEMPERATUURDIAGRAMMA:

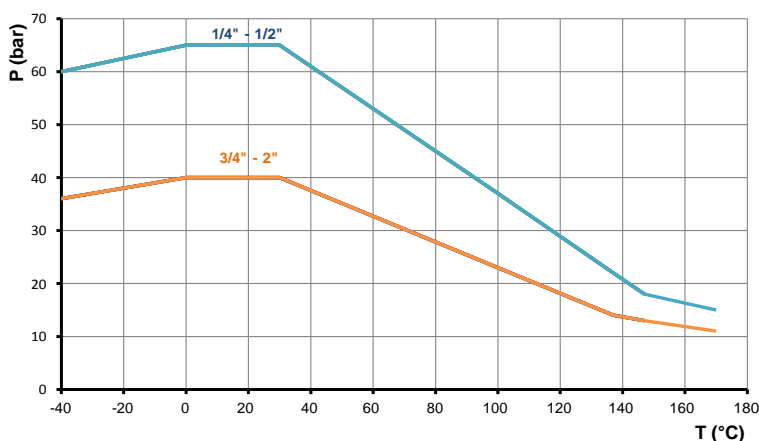

...ijzigingen voorbehouden

OP AANVRAAG:

- Aansluiting: ene zijde binnendraad, andere zijde buitendraad
- Vleugelmoer
- Vastzetinrichting
- Kogel en spindel in roestvaststaal AISI 316