

AUTOMATISATIE:

EL: Elektromotor

KENMERKEN:

- Noodhandbediening
- Koppelbegrenzer
- Instelduur 30%
- Mechanische standaardwijzer
- 4 instelbare eindeloopschakelaars

SPANNING:

- 220/380 VAC
- 24, 110, 220, 415, 460 VAC
- 12, 24, 48 VDC

OP AANVRAAG:

- 2 bijkomende eindeloopschakelaars
- Potentiometer
- Klepstandssteller, ingang-sigitaal 4-20 mA
- Explosie veilige uitvoering volgens EExd IIBT4 - EN 50018
- 100% inschakelduur
- Snelheidsregelaar, instelbaar tot 60 sec.

AFMETINGEN:

| DN | PN | Type | L1 | L2 | B | C | D | E | F |
|-----|-------|---------|-----|-----|-----|-----|-----|-----|-----|
| 15 | 16-40 | EL 20 | 115 | 130 | 29 | 69 | 265 | 375 | 160 |
| 20 | 16-40 | EL 20 | 120 | 150 | 32 | 72 | 268 | 378 | 160 |
| 25 | 16-40 | EL 20 | 125 | 160 | 45 | 85 | 281 | 391 | 160 |
| 32 | 16-40 | EL 55 | 130 | 180 | 54 | 94 | 349 | 494 | 190 |
| 40 | 16-40 | EL 55 | 140 | 200 | 76 | 116 | 371 | 516 | 190 |
| 50 | 16 | EL 55 | 150 | 230 | 84 | 134 | 389 | 534 | 190 |
| | 40 | EL 100 | 150 | 230 | 84 | 134 | 426 | 591 | 235 |
| 65 | 16 | EL 100 | 170 | 290 | 97 | 147 | 439 | 604 | 235 |
| | 40 | EL 150 | 170 | 290 | 97 | 147 | 439 | 604 | 235 |
| 80 | 16 | EL 150 | 180 | 310 | 111 | 171 | 463 | 628 | 235 |
| | 40 | EL 200 | 180 | 310 | 111 | 171 | 479 | 644 | 294 |
| 100 | 16-40 | EL 200 | 190 | 350 | 133 | 193 | 501 | 666 | 294 |
| 125 | 16-40 | EL 350 | 325 | 400 | 156 | 216 | 524 | 689 | 294 |
| 150 | 16 | EL 500 | 350 | 480 | 179 | 259 | 567 | 732 | 294 |
| | 40 | EL 800 | 350 | 480 | 179 | 259 | 615 | 802 | 323 |
| 200 | 16 | EL 1200 | 400 | 600 | 233 | 313 | 669 | 859 | 323 |

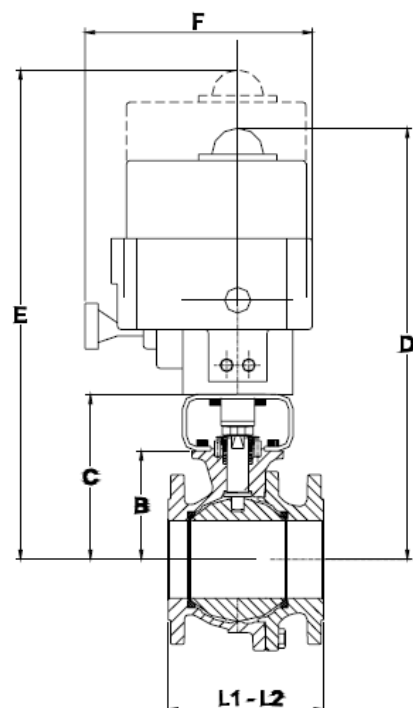

E: hoogte vereist voor de demontage van het deksel

L1 voor fig. 516 en 540

L2 voor fig. 316 en 340

AUTOMATISATIE:

OA: Elektromotor

KENMERKEN:

- Noodhandbediening
- Koppelbegrenzer
- Instelduur 30%
- Mechanische standaardwijzer
- 4 instelbare eindeloopschakelaars

SPANNING:

- 220/380 VAC
- 24, 110, 220, 415, 460 VAC
- 12, 24, 48 VDC

OP AANVRAAG:

- 2 bijkomende eindeloopschakelaars
- Potentiometer
- Klepstandssteller, ingang-sigitaal 4-20 mA
- Explosie veilige uitvoering volgens EExd IIBT4 - EN 50018
- 100% inschakelduur
- Snelheidsregelaar, instelbaar tot 60 sec.

AFMETINGEN: (inmm.)

| DN | PN | Type | L1 | L2 | B | C | E | F | |
|-----|--------|------|-----|-----|-----|-----|-----|-----|-----|
| 15 | 16- 40 | Z3 | 115 | 130 | 29 | 69 | 303 | 193 | |
| 20 | 16- 40 | Z3 | 120 | 150 | 32 | 72 | 306 | 193 | |
| 25 | 16- 40 | Z3 | 125 | 160 | 45 | 85 | 319 | 193 | |
| 32 | 16- 40 | Z3 | 130 | 180 | 54 | 94 | 328 | 193 | |
| | | Z3 | 140 | 200 | 76 | 116 | 350 | 193 | |
| 40 | 16 | OA | 6 | 140 | 200 | 76 | 116 | 331 | 290 |
| | 40 | | 6 | 140 | 200 | 76 | 116 | 331 | 290 |
| 50 | 16 | OA | 6 | 150 | 230 | 84 | 134 | 349 | 290 |
| | 40 | OA | 8 | 150 | 230 | 84 | 134 | 349 | 290 |
| 65 | 16 | OA | 8 | 170 | 290 | 97 | 147 | 362 | 290 |
| | 40 | AS | 18 | 170 | 290 | 97 | 147 | 324 | 499 |
| 80 | 16 | AS | 18 | 180 | 310 | 111 | 171 | 348 | 499 |
| | 40 | AS | 25 | 180 | 310 | 111 | 171 | 348 | 499 |
| 100 | 16- 40 | AS | 25 | 190 | 350 | 133 | 193 | 370 | 499 |
| | 125 | AS | 50 | 325 | 400 | 156 | 216 | 393 | 524 |
| 150 | 16 | AS | 50 | 350 | 480 | 179 | 259 | 436 | 524 |
| | 40 | AS | 80 | 350 | 480 | 179 | 259 | 466 | 524 |
| 200 | 16 | AS | 80 | 400 | 600 | 233 | 313 | 520 | 524 |

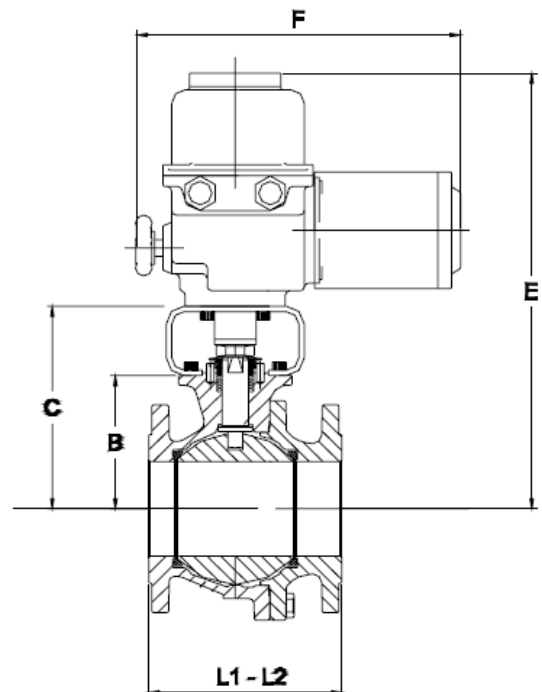
 L1: voor fig. 516 en 540
 L2: voor fig. 316 en 340