

**TOEPASSINGEN:**

Perslucht, benzine, water, olie, lage druk stoom

**AANSLUITING:**
**101IIT:** BSP volgens EN 10226-1

**102IIT:** NPT volgens EN ASME B1.20.1

**MATERIALEN:**

| N° | Omschrijving      | Materialen              |
|----|-------------------|-------------------------|
| 1  | Huis              | Roestvaststaal CF8M     |
| 2  | Aansluitstuk      | Roestvaststaal CF8M     |
| 3  | Kogel             | Roestvaststaal AISI 316 |
| 4  | Spindel           | Roestvaststaal AISI 316 |
| 5  | Spindelmoer       | Roestvaststaal AISI 304 |
| 6  | Schotelveer       | Roestvaststaal AISI 304 |
| 7  | Hendel            | Roestvaststaal AISI 304 |
| 8  | Zitting           | PTFE                    |
| 9  | Pakkingdrukker    | Roestvaststaal AISI 304 |
| 10 | Pakking           | PTFE                    |
| 11 | Glijring          | PTFE                    |
| 12 | Bescherming       | Vinyl                   |
| 13 | Huisafdichting    | PTFE                    |
| 14 | Vastzetinrichting | Roestvaststaal AISI 304 |

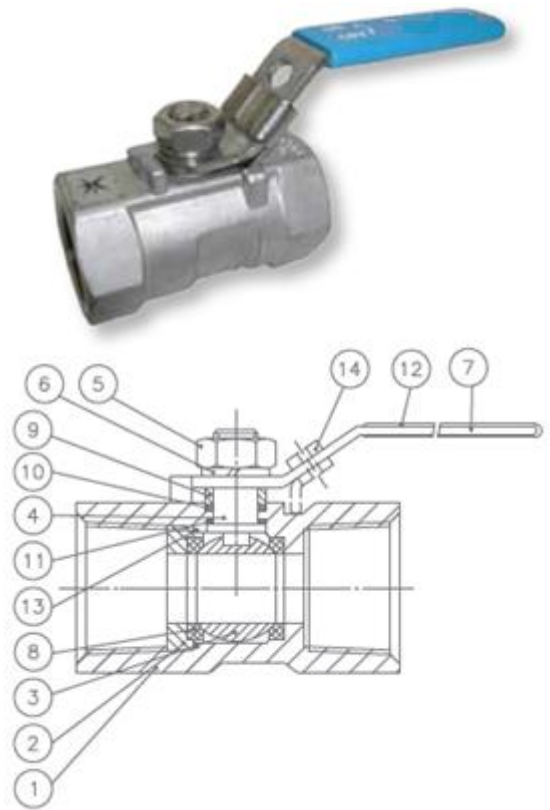
**AFMETINGEN:** (mm)

| Ø      | ØC   | E   | H  | L   | Kg   |
|--------|------|-----|----|-----|------|
| 1/4"   | 5,0  | 64  | 35 | 39  | 0,07 |
| 3/8"   | 7,0  | 70  | 37 | 44  | 0,10 |
| 1/2"   | 9,2  | 90  | 44 | 57  | 0,16 |
| 3/4"   | 12,5 | 90  | 47 | 58  | 0,25 |
| 1"     | 15,0 | 103 | 50 | 71  | 0,43 |
| 1 1/4" | 20,0 | 103 | 57 | 78  | 0,70 |
| 1 1/2" | 25,0 | 127 | 69 | 83  | 0,83 |
| 2"     | 32,0 | 127 | 75 | 100 | 1,50 |

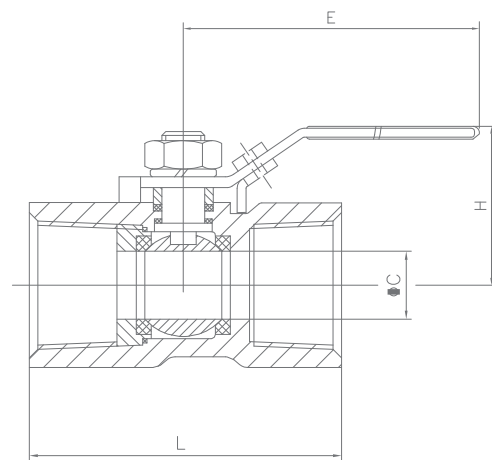
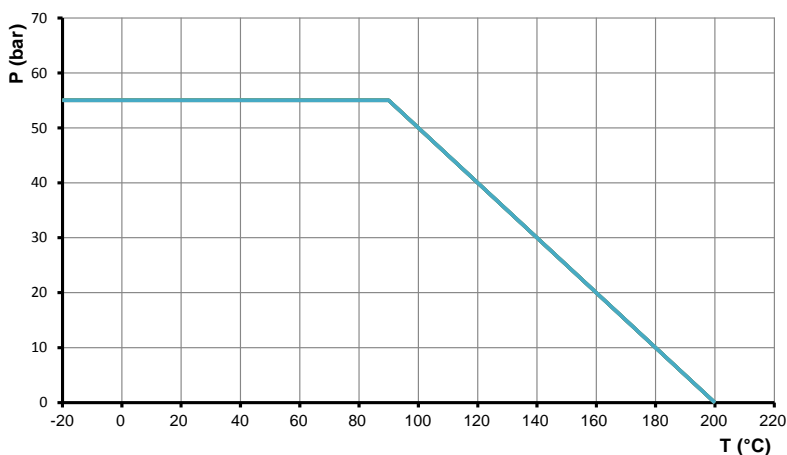
**DRUK-TEMPERATUURDIAGRAMMA:**

zingen voorbehouden